



# SINT-LIEVENS- HOUTEM KLOOSTERSTRAAT ARCHEOLOGIEENOTA

---

INTERGEMEENTELIJKE SAMENWERKING VOOR STREEKONTWIKKELING IN  
ZUID-OOST-VLAANDEREN

GENTSESTEENWEG 1 B  
9520 SINT-LIEVENS- HOUTEM  
TEL 053 64 65 20

INFO@SO-LVA.BE  
WWW.SO-LVA.BE



# SINT-LIEVENS-HOUTEM KLOOSTERSTRAAT

ARCHEOLOGIENOTA – 2023K97 / 2024A165

LAURE MEESEN, HERREMANS DAVY, ARNE VERBRUGGEN

**DOSSIERSAMENSTELLING**

Davy Herremans, Laure Meesen

**PROJECT**

Sint-Lievens-Houtem - Kloosterstraat – Archeologienota  
(bureauonderzoek)  
Projectcode:2023K97 / 2024A165  
Projectnaam: 23-SLH-KS  
SOLVA Archeologierapport nr. 283

**OPDRACHTHOUDER**

SOLVA  
Projectteam: Archeologie  
Gentsesteenweg 1B  
9520 SINT-LIEVENS-HOITEM  
Tel: 053/64 65 20  
info@so-lva.be

**BEWAARPLAATS ARCHEOLOGISCH ENSEMBLE**

Erkend onroerend erfgoeddepot SOLVA archeologisch depot  
p/a Industrielaan 25b  
9320 EREMBODEGEM  
Tel: 053/64 65 36  
archeologie@so-lva.be

**WETTELIJK DEPOTNUMMER**

D/2023/12.857/32

Kaft: Uitsnede van de Villaret-kaart (1745-1748): het dorp Sint-Lievens-Houtem.

Copyright: Niets uit deze uitgave mag worden vermenigvuldigd en/of openbaar gemaakt door middel van druk, fotokopie, microfilm of op welke andere wijze ook zonder voorafgaande schriftelijke toestemming van SOLVA. Alle foto's, tenzij anders vermeld: © SOLVA.

## INHOUDSTAFEL

1.1	PLANMATIGE CONTEXT .....	5
1.2	WETTELIJK KADER .....	5
1.3	VRAAGSTELLING .....	5
1.4	ONDERZOEKSMETHODE .....	5
1.5	RESULTATEN .....	6
2.1	BESCHRIJVEND GEDEELTE .....	7
2.2	WERKWIJZE EN STRATEGIE VAN HET ASSESSMENT .....	23
2.3	BUREAUONDERZOEK .....	24
2.4	LANDSCHAPPELIJKE BORINGEN .....	45
2.5	SYNTHESE .....	51
3.1	LITERATUUR .....	55
3.2	WEBSITES .....	55

## LIJST VAN FIGUREN

Figuur 1. Uittreksel van het kadastraal plan met de situering van het onderzoeksgebied.....	7
Figuur 2. Topografische kaart met aanduiding van het projectgebied.....	8
Figuur 3. Detail van de topografische kaart met aanduiding van het projectgebied.....	8
Figuur 4. Het projectgebied geprojecteerd op de meest recente luchtfoto.....	10
Figuur 5. Uitsnede van het GRB met aanduiding van de reeds aanwezige en geplande rioleringen (bron: ©Geopunt.be). .....	15
Figuur 6. Het ontwerpplan van het projectgebied (bron: Lobelle studiebureau bvba).....	17
Figuur 7. De typedwarsprofielen van de wegenis (bron: Lobelle studiebureau bvba).....	18
Figuur 8. Detail overstortconstructies (bron: Lobelle studiebureau bvba).....	18
Figuur 9. Detail instroom tussen bufferbekken en winterbed en sifon onder kokerelementen (bron: Lobelle studiebureau bvba).....	19
Figuur 10. Detail ter hoogte van uitstroom (bufferbekken) (bron: Lobelle studiebureau bvba).....	20
Figuur 11. Detail RWA-pompstation (bron: Lobelle studiebureau bvba).....	21
Figuur 12. De bodemkaart met aanduiding van Sint-Lievens-Houtem.....	24
Figuur 13. Het gewestplan met aanduiding van het projectgebied.....	25
Figuur 14. Quartairgeologische profieltypekaart met aanduiding van het projectgebied.....	26
Figuur 15. Tertiairgeologische profieltypekaart met aanduiding van het projectgebied.....	27
Figuur 16. Digitaal terreinmodel met aanduiding van het projectgebied.....	28
Figuur 17. Digitaal terreinmodel met aanduiding van de hoogteprofiellijnen en projectgebied.....	29
Figuur 18. Hoogteprofiel 1 met een noordoost-zuidwestoriëntatie.....	29
Figuur 19. Hoogteprofiel 2 met een west-oostoriëntatie.....	29
Figuur 20. Hoogteprofiel 3 met een noordoost-zuidwest-oriëntatie.....	30
Figuur 21. Hoogteprofiel 4 met een noordwest-zuidoostoriëntatie.....	30
Figuur 22. Hoogteprofiel 5 met een zuidwest-noordoostoriëntatie.....	30
Figuur 23. De bodemkaart met aanduiding van het projectgebied.....	31
Figuur 24. Potentiële bodemerosiekaart geprojecteerd op het GRB met aanduiding van het projectgebied.....	32
Figuur 25. Bodemassociatiekaart met aanduiding van het projectgebied.....	32
Figuur 26. Bodemgebruikskaart met aanduiding van het projectgebied.....	33
Figuur 27. Bodembedekkingskaart met aanduiding van het projectgebied.....	34
Figuur 28. Recente luchtfoto met aanduiding van het projectgebied.....	34
Figuur 29. Uitsnede uit de Villaretkaart met aanduiding van het projectgebied.....	36
Figuur 30. Uitsnede uit de Ferrariskaart met aanduiding van het projectgebied.....	37
Figuur 31. Uitsnede uit de Atlas der Buurtwegen met aanduiding van het projectgebied.....	38
Figuur 32. Uitsnede uit de kaart van Vandermaelen met aanduiding van het projectgebied.....	39
Figuur 33. Uitsnede uit de Poppkaart met aanduiding van het projectgebied.....	40
Figuur 34. Luchtfoto uit 1971 met aanduiding van het projectgebied.....	41
Figuur 35. Luchtfoto uit 1990 met aanduiding van het projectgebied.....	42
Figuur 36. CAI op GBR met aanduiding van het projectgebied en de nabijgelegen CAI-locaties.....	43
Figuur 37. Aanduiding van het oostelijke en het westelijke gedeelte van het projectgebied op het GRB.....	52

## LIJST VAN FOTO'S

Foto 1. Kruisning Kloosterstraat met de Markt, het meest noordelijke deel van het projectgebied (bron: ©Google).....	11
Foto 2. De Kloosterstraat van zuid naar noord, het meest zuidelijke deel van het projectgebied (bron: ©Google).....	12
Foto 3. De toegangsweg naar VZW 'Ter Kimme' ter hoogte van de Kloosterstraat (bron: ©Google).....	13
Foto 4. Het wandel- en fietspad aan de Diepestraat (bron: ©Google).....	14

## LIJST VAN BIJLAGES

NUMMER BIJLAGE	ONDERWERP	AANMAAKSCHAAL	AANMAAKDATUM	BRONVERMELDING
BIJLAGE 1	Ontwerpplan van het projectgebied	1/1000	30/10/2023	Lobelle Studiebureau BVBA
BIJLAGE 2	Typeprofielen en details van het projectgebied	1/50	30/10/2023	Lobelle Studiebureau BVBA

## 1 SAMENVATTING

### 1.1 PLANMATIGE CONTEXT

De gemeente Sint-Lievens-Houtem wenst een nieuwe omleidingsweg aan te leggen ter hoogte van de Kloosterstraat naar de Diepestraat. Het projectgebied is ten zuiden gelegen van het marktplein en de Sint-Michielskerk. De Molenbeek loopt langs het projectgebied en doorkruist het ter hoogte van de geplande omleidingsweg. De plannen omvatten de aanleg van de omleidingsweg met nutsleidingen, riool- en wegeniswerken in een deel van de Kloosterstraat, de aanleg van een bufferbekken en een groenzone grenzend aan de omleidingsweg. Ter hoogte van de Diepestraat wordt enkel een aansluiting voorzien van de omleidingsweg met de Diepestraat.

### 1.2 WETTELIJK KADER

De zone bevindt zich buiten een beschermde archeologische site of archeologische zone, maar de oppervlakte van het projectgebied bedraagt meer dan 3000 m<sup>2</sup> en de ingreep in de bodem meer dan 1000 m<sup>2</sup>.

Derhalve diende in uitvoering van **art. 5.4.1 3°** van het Onroerend Erfgoeddecreet d.d.12 juli 2013, een archeologienota te worden opgesteld ten behoeve van het indienen van de **omgevingsvergunning voor stedenbouwkundige handelingen** voor de aanleg van de omleidingsweg ter hoogte van de Kloosterstraat te Sint-Lievens-Houtem. Er zijn voor dit dossier geen vrijstellingen van toepassing op bovenvermeld artikelnummer.<sup>1</sup>

### 1.3 VRAAGSTELLING

Het projectgebied bevindt zich **deels binnen en deels buiten een historische kern** en wordt dus gekenmerkt door een **variërende densiteit aan historische bebouwing**. De vraagstelling in dit geval richt zich vooral op de stedelijke en landschappelijke historiek van het terrein, de gebruiksgeschiedenis en de impact van de geplande werken. Dit bureauonderzoek gaat na of verder archeologisch (voor)onderzoek nodig is op basis van de huidige gegevens.

Het doel is informatie te verzamelen over de aan- of afwezigheid van een archeologische site op het terrein, de karakteristieken en bewaringstoestand ervan, de relatie met het landschap (Molenbeek, vallei van de Cotthembeek) en het omliggende dorpsweefsel, de waarde ervan en de wijze waarop met het terrein moet omgegaan worden bij de geplande bodemingrepen. Er wordt nagegaan of verder archeologisch (voor)onderzoek nodig is op basis van de huidige gegevens.

### 1.4 ONDERZOEKSMETHODE

Het uitgevoerde vooronderzoek omvatte een **bureauonderzoek**. Daartoe is enerzijds landschappelijk, historisch en archeologisch bronnen- en online beschikbaar georeferencieerd kaartenmateriaal geconsulteerd en zijn eventuele (recente) verstoringen binnen het projectgebied geïnventariseerd, met het oog op het opstellen van een archeologisch verwachtingspatroon. Anderzijds is de impact van de werken op de ondergrond geëvalueerd. Deze impact werd afgewogen ten aanzien van het te veronderstellen verwachtingspatroon, op basis waarvan uiteindelijk een gemotiveerd advies kan opgesteld worden.

Omdat het gebied zich bevindt aan de rand van een beekvallei, waar de aanwezigheid van begraven bodemstabilisaties en in situ bewaring van steentijdartefactensites niet kan uitgesloten worden, werd een landschappelijk booronderzoek uitgevoerd. De vraagstelling van dit landschappelijk booronderzoek richt zich dan ook naar de formatie van de terreinen, de aanwezigheid van begraven horizonten en eventuele aanwijzingen voor (pre)historische activiteiten op de terreinen, voornamelijk gericht op de steentijden.

---

<sup>1</sup> Het uit te voeren archeologisch onderzoek valt onder de toepassing van het Onroerend Erfgoeddecreet van 12 juli 2013, het Besluit van de Vlaamse regering van 16 mei 2014 betreffende de uitvoering van het Onroerend Erfgoeddecreet, gewijzigd bij besluit van de Vlaamse regering van 4 december 2015 en de Code van Goede Praktijk voor de uitvoering van en de rapportering over archeologisch vooronderzoek en archeologische opgravingen en het gebruik van metaaldetectoren, versie 4.0 van 1 april 2019.

## 1.5 RESULTATEN

De Dienst Archeologie van SOLVA voerde het voorgeschreven archeologisch (voor)onderzoek uit. Ten behoeve van het bekomen van een bekrachtigde archeologienota is een bureaustudie gebeurd.

Het onderzoek is op te delen in een westelijk en een oostelijk deel.

Het westelijk deel omvat het een reeds ontwikkeld gebied dat samenvalt met de huidige Kloosterstraat en daarnaast een braakliggend deel in een landschappelijke zone ligt met een laag archeologisch potentieel. Het gaat om natte, lager gelegen alluviale gronden doorsneden door een wegtracé en een voetweg die teruggaan tot minstens in de 18<sup>de</sup> eeuw. Tevens zijn er recentere verstoringen aanwezig binnen dit gedeelte.

Het oostelijke deel heeft daarentegen wel een zeker archeologisch potentieel. Het gaat hier om drogere, iets hoger gelegen, leemgronden die volgens de historische kaarten nooit gebouwd zijn geweest. De mogelijk aanwezige colluviale of alluviale pakketten kunnen voor een afdekking van de eventuele archeologische sporen hebben gezorgd. De kans op steentijdartefactensites is klein, zo blijkt uit het landschappelijk booronderzoek.



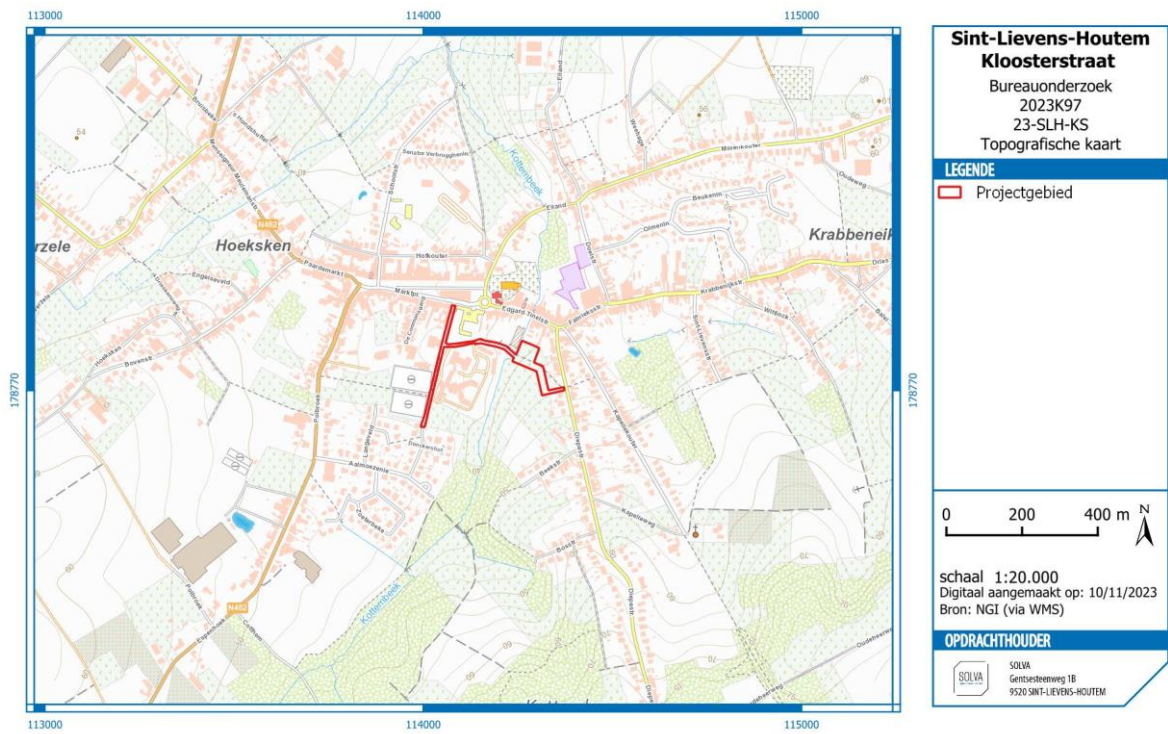

Figuur 2. Topografische kaart met aanduiding van het projectgebied.

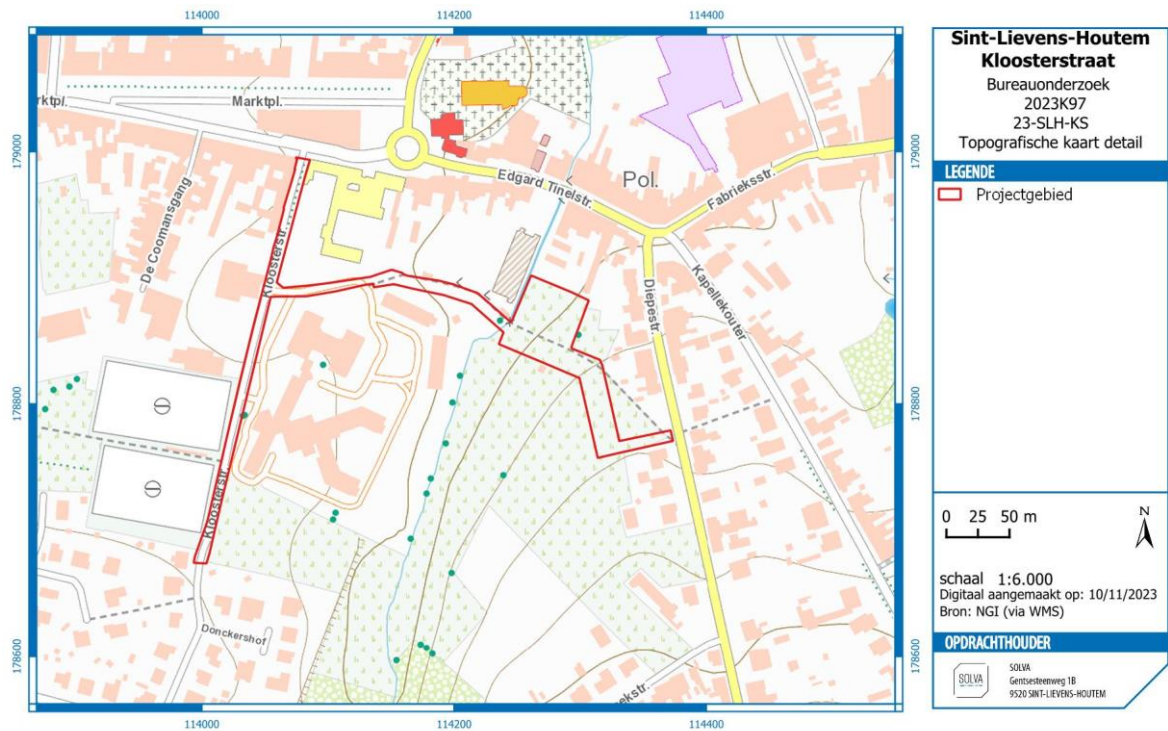

Figuur 3. Detail van de topografische kaart met aanduiding van het projectgebied.

### 2.1.1 AANLEIDING VOOR DE OPMAAK VAN DE ARCHEOLOGIENOTA

De gemeente Sint-Lievens-Houtem wenst een nieuwe omleidingsweg aan te leggen ter hoogte van de Kloosterstraat naar de Diepestraat. Het projectgebied is ten zuiden gelegen van het marktplein en de Sint-Michielskerk. De Molenbeek loopt langs het projectgebied en doorkruist het ter hoogte van de geplande omleidingsweg. De plannen omvatten de aanleg van de omleidingsweg met nutsleidingen, riool- en wegeniswerken in een deel van de Kloosterstraat, de aanleg van een bufferbekken en een groenzone grenzend aan de omleidingsweg. Ter hoogte van de Diepestraat wordt enkel een aansluiting voorzien van de omleidingsweg met de Diepestraat.

De zone bevindt zich buiten een beschermde archeologische site of archeologische zone, maar de oppervlakte van het projectgebied bedraagt meer dan 3000 m<sup>2</sup> en de ingreep in de bodem meer dan 1000 m<sup>2</sup>. Derhalve diende in uitvoering van **art. 5.4.1 3°** van het Onroerend Erfgoeddecreet d.d.12 juli 2013, een archeologienota te worden opgesteld ten behoeve van het indienen van de **omgevingsvergunning** voor **stedenbouwkundige handelingen** voor de aanleg van de omleidingsweg ter hoogte van de Kloosterstraat te Sint-Lievens-Houtem. Er zijn voor dit dossier geen vrijstellingen van toepassing op bovenvermeld artikelnummer.<sup>2</sup>

### 2.1.2 BESCHRIJVING VAN DE GEPLANDE WERKEN

#### 2.1.2.1 DE BESTAANDE TOESTAND

Het projectgebied loopt in het westen gelijk met de **Kloosterstraat** (zie Figuur 4. Het projectgebied geprojecteerd op de meest recente luchtfoto. Deze straat bevat nog geen nutsleidingen en is gebetonneerd. In het noordelijk deel van de Kloosterstraat zijn er voetpaden en kleine groenzones tussen de straat en het voetpad (Foto 1, Foto 2). Bijgevolg is de huidige verstoring hier de dikte van de opbouw van de weg en het voetpad, deze is op heden onbekend.

Aan de Kloosterstraat is er reeds een **toegangsweg** naar de parking en de gebouwen van VZW Ter Kimme (Foto 3). De opbouw van de toegangsweg en de parking zijn niet gekend. Op twee locaties ter hoogte van de toegangsweg zijn twee putdeksels zichtbaar op de luchtfoto, deze kennen volgens plannen van de huidige toestand, een minimale verstoring van ca. 1,27m en ca. 1,44m onder het huidige maaiveld.

Tussen de parking langsheen de toegangsweg en de **Diepestraat** bestaat het projectgebied uit gras- en akkerland. Tussen deze landerijen loopt een klein wandel- en fietspad dat publiekelijk toegankelijk is (Foto 4). De Molenbeek loopt langsheen, en een klein stukje door, het projectgebied. Op de kaart van Geopunt.be is te zien dat er doorheen het projectgebied ter hoogte van de landerijen reeds een riolering loopt, de diepte hiervan is niet gekend (zie Figuur 5).

Kort samengevat kan men concluderen dat er tot op heden weinig verstoring aanwezig is binnen het projectgebied.

---

<sup>2</sup> Het uit te voeren archeologisch onderzoek valt onder de toepassing van het Onroerend Erfgoeddecreet van 12 juli 2013, het Besluit van de Vlaamse regering van 16 mei 2014 betreffende de uitvoering van het Onroerend Erfgoeddecreet, gewijzigd bij besluit van de Vlaamse regering van 4 december 2015 en de Code van Goede Praktijk voor de uitvoering van en de rapportering over archeologisch vooronderzoek en archeologische opgravingen en het gebruik van metaaldetectoren, versie 4.0 van 1 april 2019.

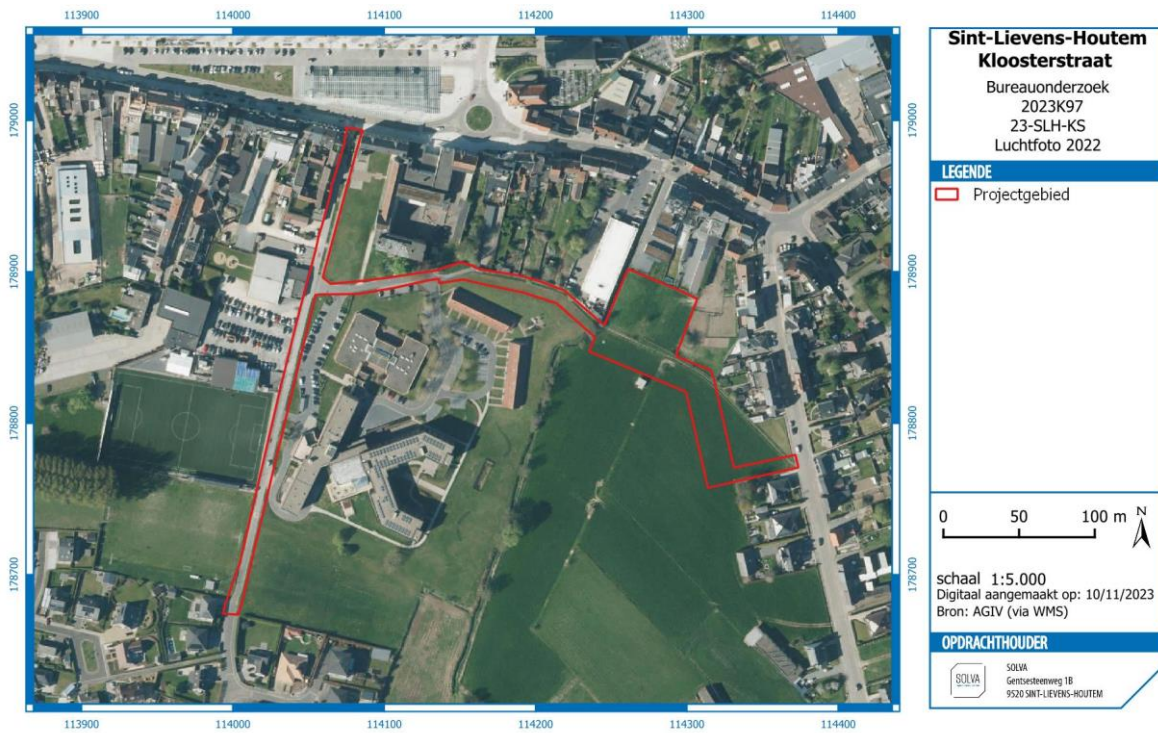

Figuur 4. Het projectgebied geprojecteerd op de meest recente luchtfoto.



Foto 1. Kruising Kloosterstraat met de Markt, het meest noordelijke deel van het projectgebied (bron: ©Google).



Foto 2. De Kloosterstraat van zuid naar noord, het meest zuidelijke deel van het projectgebied (bron: ©Google).

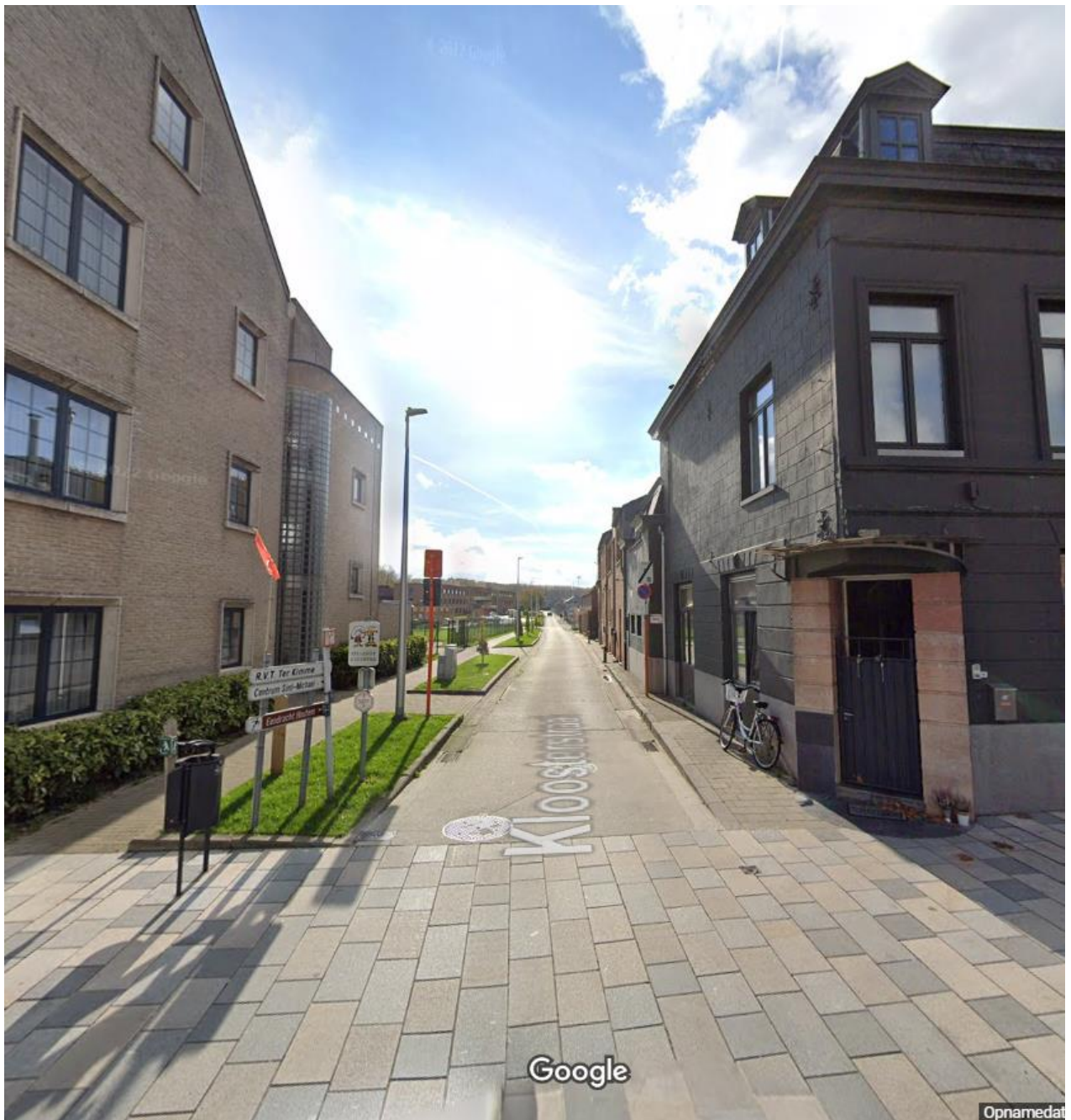

Foto 3. De toegangsweg naar VZW 'Ter Kimme' ter hoogte van de Kloosterstraat (bron: ©Google).



Foto 4. Het wandel- en fietspad aan de Diepestraat (bron: ©Google).

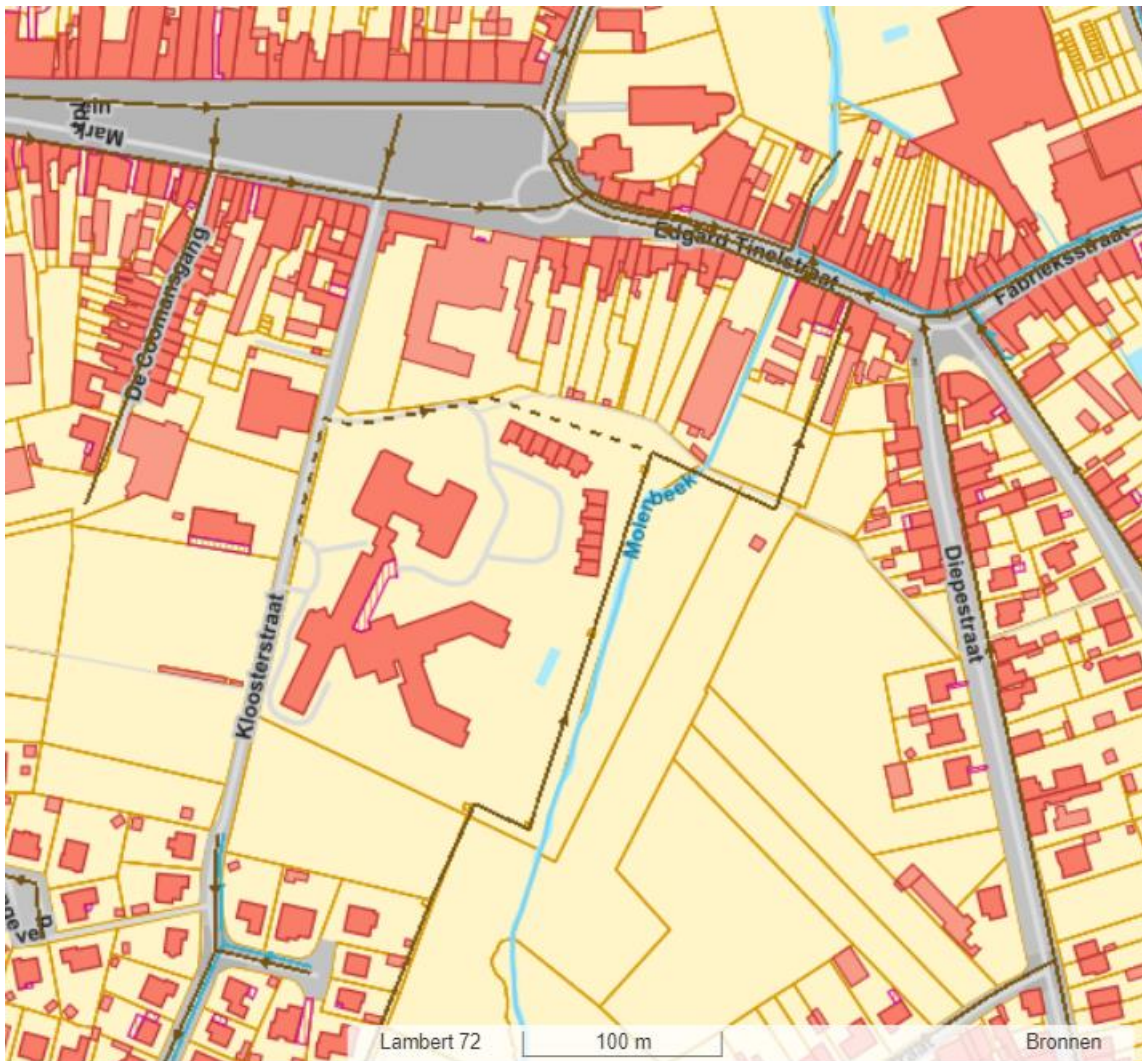

Figuur 5. Uitsnede van het GRB met aanduiding van de reeds aanwezige en geplande rioleringen (bron: ©Geopunt.be).

#### 2.1.2.2 DE ONTWORPEN TOESTAND

Zie Figuur 6 t.e.m. Figuur 11 en bijlages 1 & 2 voor grondplannen en typeprofielen van de ontworpen toestand voor de omleidingsweg.

De geplande werken binnen het projectgebied (9708,44m<sup>2</sup>) omvatten de riool- en wegeniswerken in de Kloosterstraat en de aanleg van een omleidingsweg naar de Diepestraat. In de **Kloosterstraat** komt er een **riolering** die bestaat uit twee buizen, de volledige **wegenis** wordt tegelijkertijd vernieuwd. Deze werken zorgen voor een minimale verstoring van ca. **2,60m** onder het maaiveld. Aangezien de opbouw van de inspectieputten niet gekend is, kan de maximale verstoring niet precies bepaald worden.

De werken ter hoogte van de **omleidingsweg** zijn meer uitgebreid:

- Vanaf de toegangsweg naar VZW Ter Kimme tot aan de Diepestraat gaat men een nieuwe **wegenis met riolering** aanleggen. De wegenis wordt geflankeerd door een wadi. De werken zullen zorgen voor een maximale verstoring van **3,75m** onder het maaiveld.
- Langs de omleidingsweg komt er een **bufferbekken** naast de Molenbeek, hiervoor zal een groot deel van het terrein afgegraven worden tot op **2,10m** onder het huidige maaiveld. In de bodem van het bufferbekken zullen elke 75cm vierkante houten palen ingeklopt worden tot op een diepte van **4,35m** onder het maaiveld.
- In het meest oostelijke deel van het projectgebied zal een **groenzone** aangelegd worden. In deze groenzone wordt een **RWA-pompstation** voorzien. De opbouw van dit pompstation zal zeer lokaal voor

een verstoring van **4,20m** onder het maaiveld zorgen. De overige verstoring zal bestaan uit plantputten voor de heesters die in een grid van 1mx1m gepland worden en de hoogstammen die in een grid van 4mx4m gepland worden.

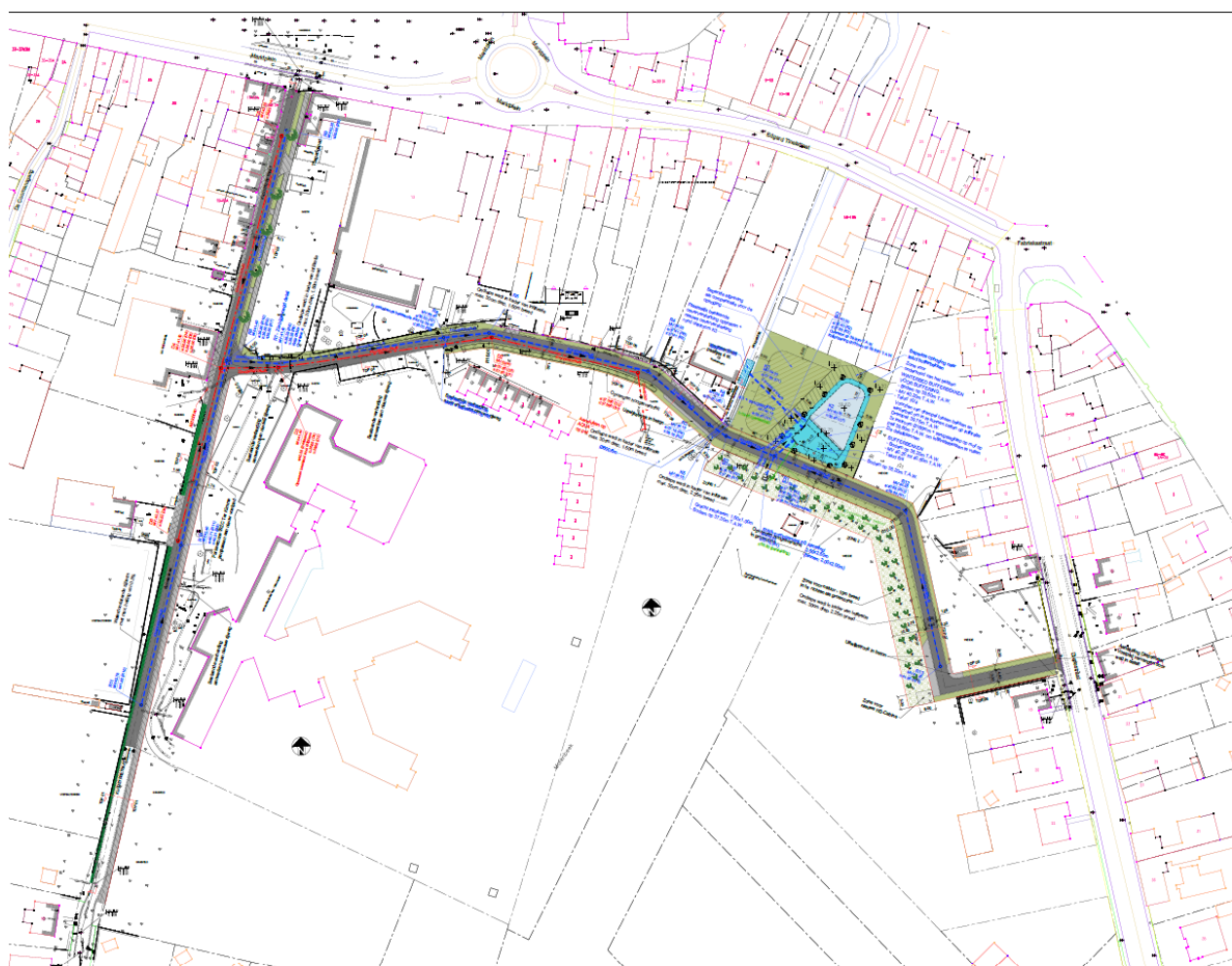

Figuur 6. Het ontwerpplan van het projectgebied (bron: Lobelle studie bureau bvba).

**Typedwarsprofiel 01: KLOOSTERSTRAAT**  
Schaal 1:50

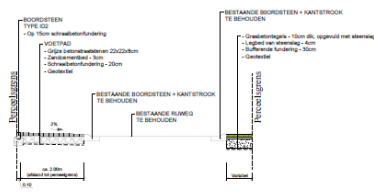

**Typedwarsprofiel 02: KLOOSTERSTRAAT**  
Schaal 1:50

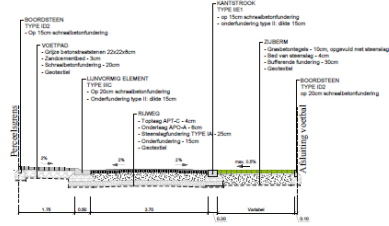

**Typedwarsprofiel 03: KLOOSTERSTRAAT**  
Schaal 1:50

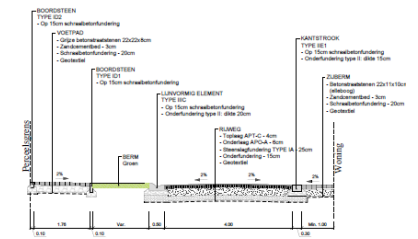

**Typedwarsprofiel 04: DOORGANGSTRAAT**  
Schaal 1:50

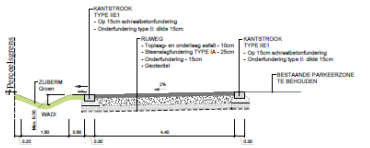

**Typedwarsprofiel 05: DOORGANGSTRAAT**  
Schaal 1:50

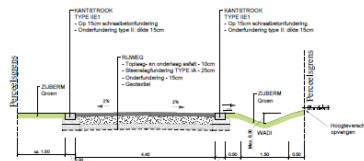

**Typedwarsprofiel 06: DOORGANGSTRAAT**  
Schaal 1:50

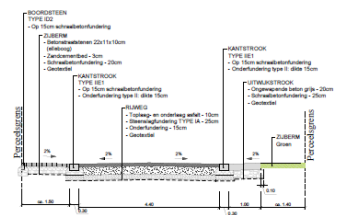

**Typedwarsprofiel 07: DOORGANGSTRAAT**  
Schaal 1:50

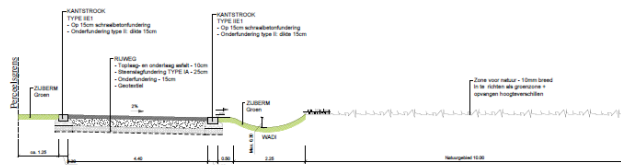

**Typedwarsprofiel 08: DOORGANGSTRAAT**  
Schaal 1:50

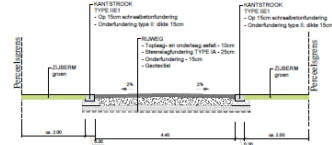

**Figuur 7. De typedwarsprofielen van de wegen (bron: Lobelle studiebureau bvba).**

**DETAIL OVERSTORTCONSTRUCTIE O1**  
Schaal 1:50

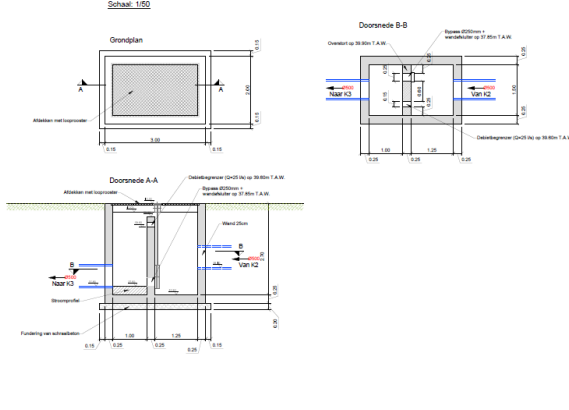

**DETAIL OVERSTORTCONSTRUCTIE R7**  
Schaal 1:50

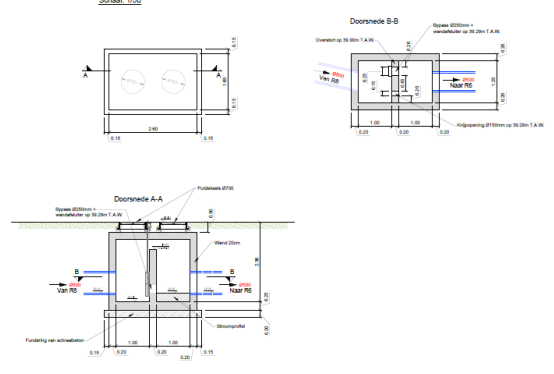

**Figuur 8. Detail overstortconstructies (bron: Lobelle studiebureau bvba).**

### DETAILS INSTROOM TUSSEN BUFFERBEKKEN & WINTERBED

Schaal: 1/25

BOVENZIJDE HT

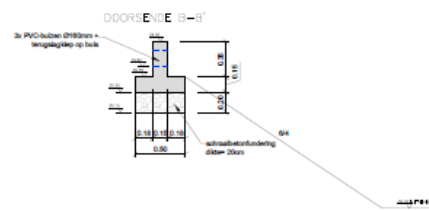
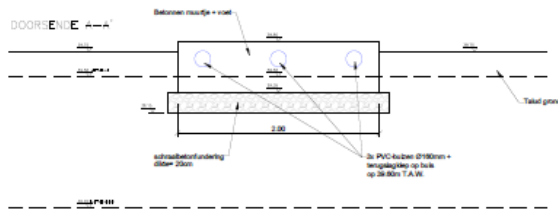
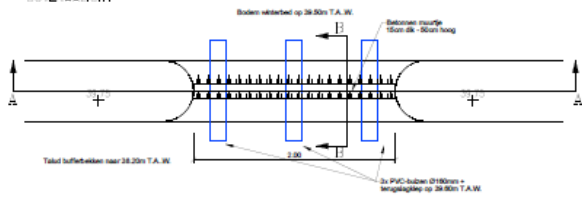

### DETAIL SIFON ONDER KOKERELEMENTEN

Schaal: 1/25

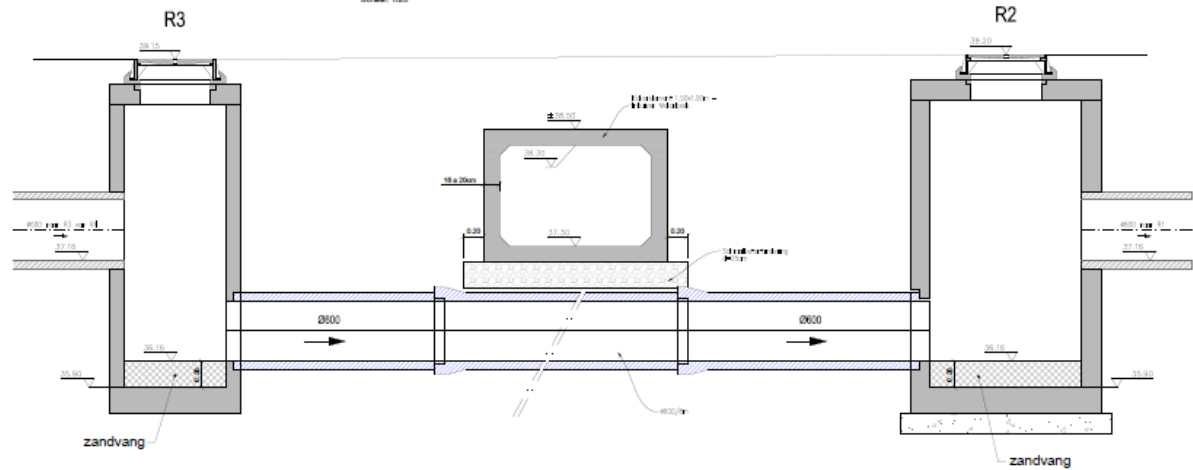

Figuur 9. Detail instroom tussen bufferbekken en winterbed en sifon onder kokerelementen (bron: Lobelle studiebureau bvba).

DETAIL 2: T.H.V. UITSTROOM K1

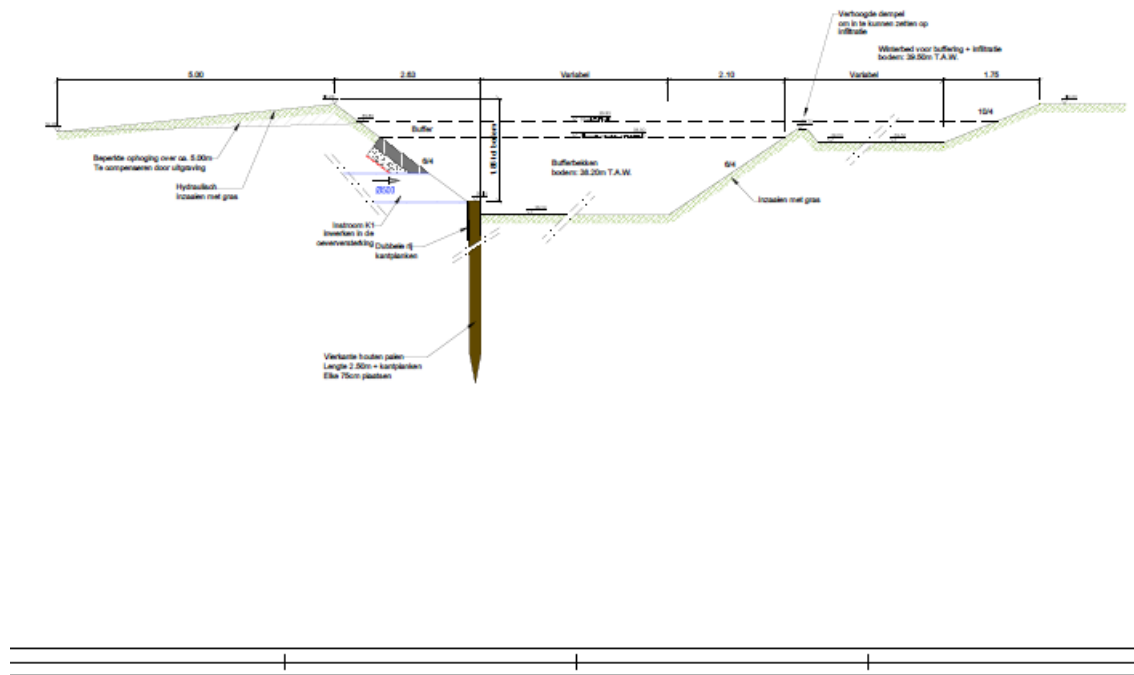

DETAIL 1: T.H.V. UITSTROOM K2

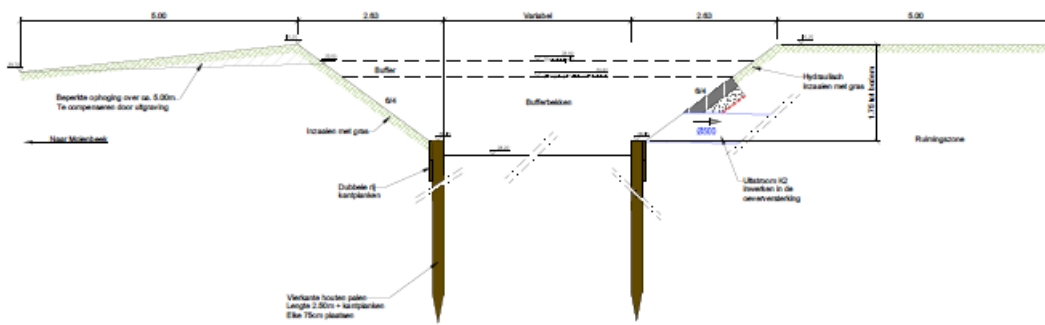

Figuur 10. Detail ter hoogte van uitstroom (bufferbekken) (bron: Lobelle studiebureau bvba).

Principedetail RWA-Pompstation

Boveninrichting  
Schakel 1/25

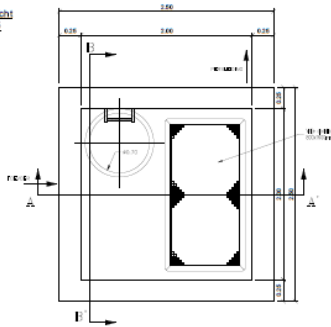

Doornide C-C'  
Schakel 1/25

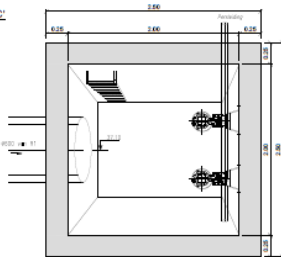

Doornide A-A'  
Schakel 1/25

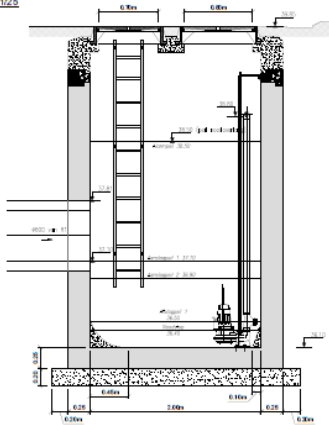

Doornide B-B'  
Schakel 1/25

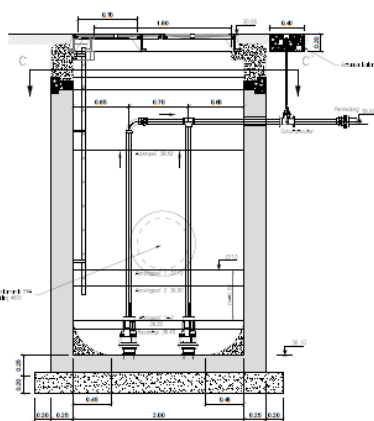

Figuur 11. Detail RWA-pompstation (bron: Lobelle studiebureau bvba).

### 2.1.3 DE ONDERZOEKSOPDRACHT

#### 2.1.3.1 VRAAGSTELLING

Het bureauonderzoek ten behoeve van de vergunningsaanvraag voor de omleidingsweg heeft tot doel om op basis van bestaande bronnen informatie te verzamelen over de aan- of afwezigheid van een archeologische site op het terrein, de karakteristieken en bewaringstoestand ervan, de relatie met het landschap, de waarde ervan en de wijze waarop met het terrein moet omgegaan worden bij de geplande bodemingrepen. Volgende onderzoeksvragen worden behandeld:

- Welke aanwijzingen bevatten de bestaande bronnen over het archeologische potentieel van het terrein?
- Wat is de landschapshistoriek van het terrein?
- Welke gebruiksevolutie kende het terrein?
- Wat is de impact van de geplande werken?
- Wat is het wetenschappelijk kennispotentieel van een eventueel aanwezige archeologische site op lokaal, regionaal en op Vlaams niveau?
- Wat is de aard en waardering van het kennispotentieel?
- Is er verder vooronderzoek noodzakelijk en welke vorm dient dit aan te nemen?

#### 2.1.3.2 DE RANDVOORWAARDEN

Niet van toepassing.

### 2.1.4 WERKWIJZE EN STRATEGIE VAN HET VOORONDERZOEK

#### 2.1.4.1 MOTIVERING VAN DE ONDERZOEKSSTRATEGIE, -METHODEN EN -TECHNIEKEN

##### STRATEGIE

In deze nota wordt een **bureauonderzoek** uitgevoerd **voor een zone die gekenmerkt wordt door een lage dichtheid aan bebouwing in het verleden**. Het bureauonderzoek wordt gecombineerd met een landschappelijk booronderzoek.

Het onderzoek heeft als bijkomend doel de landschappelijke opbouw en het landgebruik van het gebied te kennen en de relatie tot het omliggende dorpsweefsel te kennen. Daarvoor wordt bijzondere aandacht besteed aan de relevante ecologische en aardkundige gegevens en bronnen en eventueel eerder uitgevoerd onderzoek naar de historische evolutie van deze dorpszone.

Dit onderzoek moet uiteindelijk leiden tot een gemotiveerd advies of, en welke, maatregelen van verder vooronderzoek (met of zonder ingreep in de bodem) op het projectgebied noodzakelijk zijn.

##### METHODEN EN TECHNIEKEN

Met het oog op een gemotiveerd advies is een bureauonderzoek uitgevoerd waarbij enerzijds landschappelijk, historisch en archeologisch bronnen- en online beschikbare georeferereerd kaartenmateriaal werd geconsulteerd en eventuele (recente) verstoringen binnen het projectgebied zijn geïnventariseerd, met het oog op het opstellen van een archeologisch verwachtingspatroon. Anderzijds is de impact van de werken op de ondergrond geëvalueerd. Deze impact werd afgewogen ten aanzien van het te veronderstellen verwachtingspatroon, op basis waarvan uiteindelijk een gemotiveerd advies kan opgesteld worden.

Omdat het gebied zich bevindt aan de rand van een beekvallei, waar de aanwezigheid van begraven bodemstabilisaties en in situ bewaring van steentijdartefactensites niet kan uitgesloten worden, werd een landschappelijk booronderzoek uitgevoerd. De vraagstelling van dit landschappelijk booronderzoek richt zich dan ook naar de formatie van de terreinen, de aanwezigheid van begraven horizonten en eventuele aanwijzingen voor (pre)historische activiteiten op de terreinen, voornamelijk gericht op de steentijden.

#### 2.1.4.2 ORGANISATIE VAN HET BUREAUONDERZOEK

Alle hieronder vernoemde bronnen zijn geconsulteerd door de Laure Meesen. Opmaak van de figuren en de georeferentie geschiedde door Laure Meesen. Inhoudelijke afwegingen en keuzes zijn in overleg geschied tussen Laure Meesen, Davy Herremans en Bart Cherretté. Het landschappelijk booronderzoek werd uitgevoerd door Arne Verbruggen en Cateline Clement.

2.1.4.3 *ASPECTEN WAARVOOR HET ADVIES VAN SPECIALISTEN WERD INGEROEPEN*  
Niet van toepassing.

2.1.4.4 *ASPECTEN WAARVOOR ALGEMENE WETENSCHAPPELIJKE ADVISERING WERD INGEROEPEN*  
Niet van toepassing.

2.1.4.5 *MOTIVERING VAN DE GESELECTEERDE BRONNEN*

Tijdens het bureauonderzoek is een analyse gemaakt van de **bodemsoorten**. Daarnaast werd onderzocht waar mogelijk afgedekte bodems en/of resten uit de prehistorie of jongere periodes kunnen verwacht worden. De aardkundige gegevens zijn online opgezocht via de Bodemverkenner ([www.dov.vlaanderen.be](http://www.dov.vlaanderen.be)) en de Geopunt-kaart ([www.geopunt.be](http://www.geopunt.be)), de kaarten zelf zijn geraadpleegd via WMS in een GIS-omgeving. Verdeler van deze kaarten is de Databank Ondergrond Vlaanderen.

Het belangrijkste beschikbare **historisch kaartmateriaal** is vooral geraadpleegd om de grondgebruiksgeschiedenis van het onderzoeksgebied van de laatste eeuwen zo goed mogelijk te kennen. Deze informatie uit het historische kaartmateriaal kan een impact hebben op de kwaliteit van het eventueel oudere bodemarchief. Het historisch kaartmateriaal is gegeoreferent geraadpleegd via WMS in een GIS-omgeving. Verdeler van het kaartenmateriaal is het Agentschap voor Geografische Informatie Vlaanderen.

Voor het archeologisch kader is de Centrale Archeologische Inventaris (**CAI**) geraadpleegd, alsook de beschikbare literaire bronnen.

De **ontwerplannen** zijn door Lobelle studiebureau bvba en Gemeente Sint-Lievens-Houtem ter beschikking gesteld.

Alle gegevens werden hierna samengebundeld in voorliggende archeologienota.

## 2.2 WERKWIJZE EN STRATEGIE VAN HET ASSESSMENT

### 2.2.1 METHODEN, TECHNIEKEN EN CRITERIA

Het assessmentrapport omvat alle informatie afkomstig uit het onderzoek: dit zijn alle relevante gegevens die over het projectgebied verzameld kunnen worden uit toegankelijke literatuur en kaartmateriaal en bijdragen tot het gefundeerd inschatten van het archeologisch potentieel van het plangebied. Om dit laatste te bereiken worden de verzamelde gegevens met elkaar vergeleken, geconfronteerd en samengelegd. Vanuit deze assessment van het plangebied moet een goede motivering mogelijk zijn over de noodzaak en het nut van al dan niet verder te nemen maatregelen. Daarnaast werden de gegevens uit het landschappelijk booronderzoek betrokken.

Een waardevol assessment van het archeologisch potentieel van een projectgebied op basis van een bureauonderzoek is enkel mogelijk indien de bronnen voldoende en afdoende relevante gegevens opleveren om de onderzoeksvragen te kunnen beantwoorden. Bij afwezigheid of onvoldoende data zijn bijkomende maatregelen nodig om tot een correcte inschatting voor het projectgebied te komen.

### 2.2.2 CONSERVATIE-ASSESSMENT

Alle gegenereerde data die in het kader van deze archeologienota tot stand komen, worden door **SOLVA** digitaal bewaard op een centrale server die dagelijks "in-huis" wordt geback-up't en off-site wordt gekopieerd. Alle gegenereerde data en rapporten zijn geïntegreerd in de **SOLVA**-Archeologiedatabank raadpleegbaar. Een conservatie-assessment voor vondsten of stalen is bij dit bureauonderzoek niet van toepassing.

## 2.3 BUREAUONDERZOEK

### 2.3.1 DE LANDSCHAPPELIJKE LIGGING VAN HET ONDERZOEKSGBIED EN ZIJN OMGEVING

#### 2.3.1.1 ALGEMENE LANDSCHAPPELIJKE EN GEOGRAFISCHE SITUERING

De gemeente Sint-Lievens-Houtem is gesitueerd tussen Gent en Aalst, op zo'n 17 km ten zuidoosten van Gent en zo'n 12 km ten zuidwesten van Aalst. De gemeente ligt in de leemstreek van Zuid-Oost-Vlaanderen, aan de voet van de Vlaamse Ardennen (Figuur 12).

Het projectgebied is gelegen in de vallei van de Molenbeek en grenst in het zuiden aan het gebied dat gekend staat als de vallei van de Cotthembeek. Het projectgebied omvat een deel van de Kloosterstraat en in het oosten grenst het aan de Diepestraat, ten noorden van het projectgebied ligt de Markt van Sint-Lievens-Houtem.

Het projectgebied valt volgens het gewestplan Aalst-Ninove-Geraardsbergen-Zottegem in het westen deels onder gebied voor gemeenschapsvoorzieningen, in het oosten valt het grotendeels onder groengebied en een heel klein deeltje valt onder woongebied (Figuur 13).

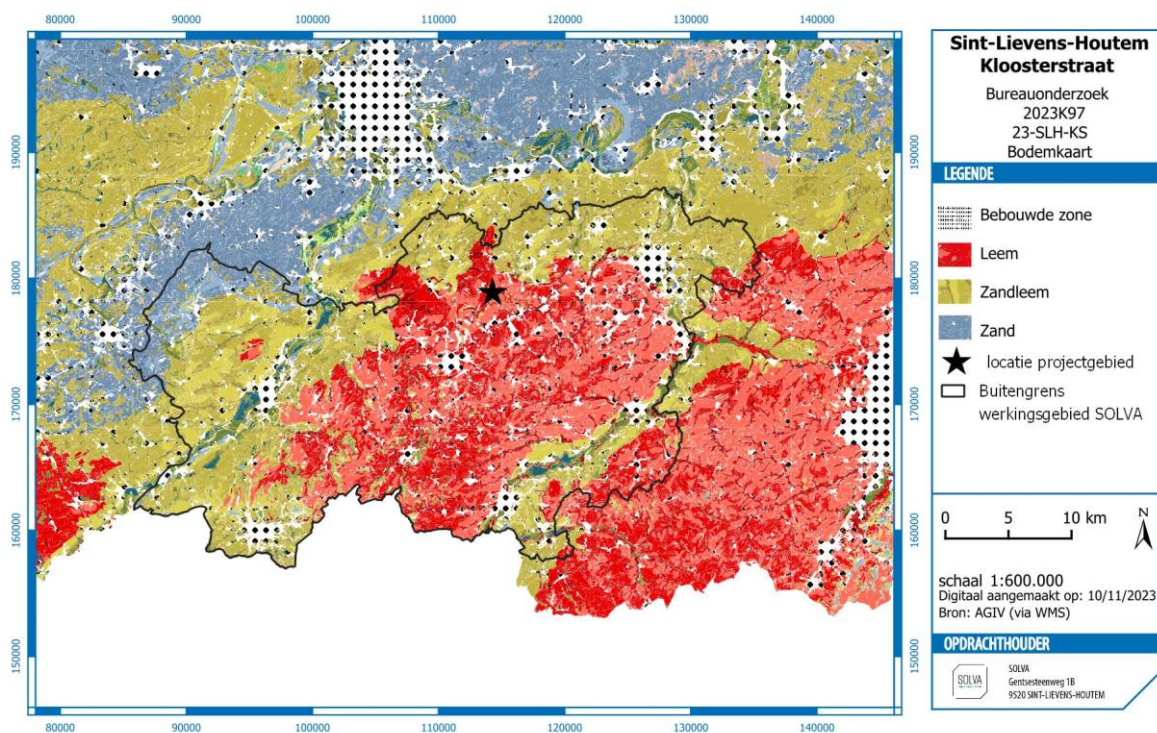

Figuur 12. De bodemkaart met aanduiding van Sint-Lievens-Houtem.

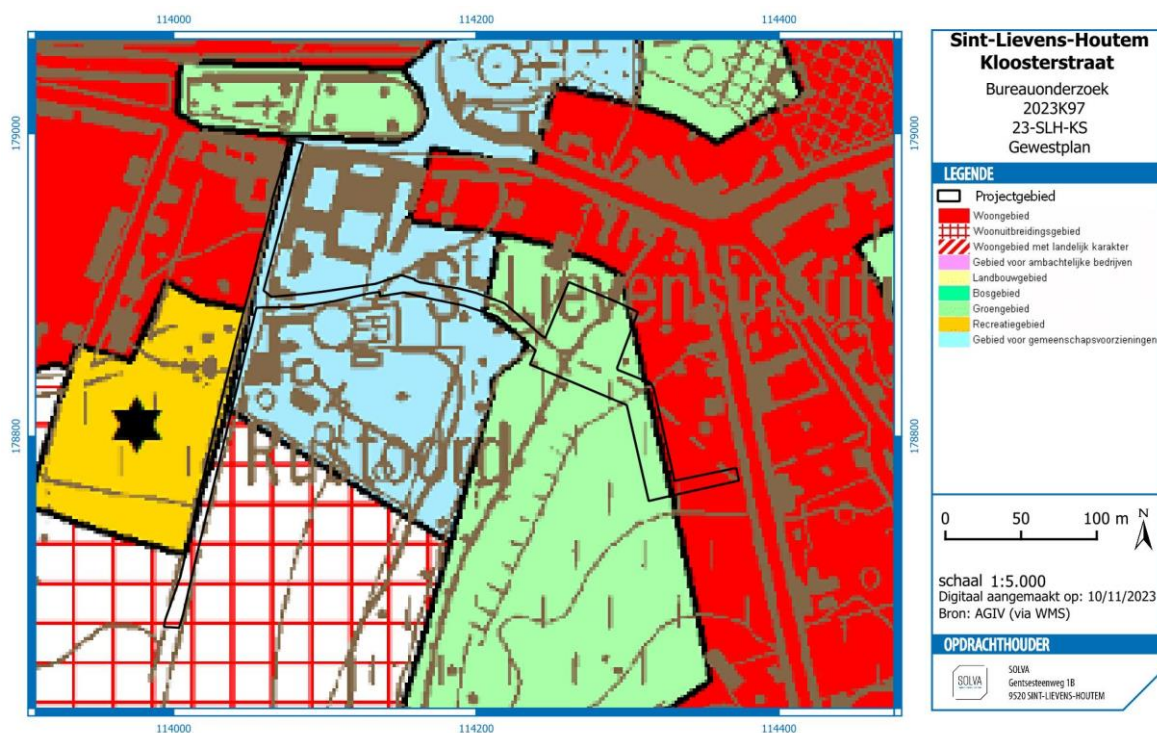

Figuur 13. Het gewestplan met aanduiding van het projectgebied.

### 2.3.1.2 AARDKUNDIGE EN HYDROGRAFISCHE SITUERING

#### ALGEMENE GEOLOGISCHE EN GEOMORFOLOGISCHE SCHETS VAN DE REGIO<sup>3</sup>

Het projectgebied behoort tot de ecoregio van de zuidwestelijke heuvelzone en meer specifiek het **Zuid-Vlaams lemig heuveldistrict**. Dit bestaat uit een geaccidenteerd **tertiair** heuvellandschap waarbij gedurende het tertiair door de zee verschillende zand- en kleilagen zijn afgezet (Formatie van Kortrijk, Formatie van Tielt, Formatie van Gent, Formatie van Lede, Formatie van Maldegem en Formatie van Diest). Na de daling van de zeespiegel werden deze sedimenten in het pleistoceen (**quartaair**) door erosie aangetast, voornamelijk de zandige formaties. De kleiige lagen boden meer weerstand aan de erosie en vormden de heuveltoppen van het tertiair reliëf. Tijdens de laatste ijstijd werd dit landschap bedekt met niveo-eolische leem (0 tot 15 m). Onder invloed van de overheersende westenwinden tijdens het weichselglaciaal zijn de naar het westen gerichte hellingen slechts met een dunne laag löss bedekt. Op plaatsen die tegen de dominerende winden beschermd waren (de oostelijk gerichte hellingen en de kleinere plateaus) is de lössmantel zeer dik. De tertiaire lagen komen slechts op een zeer beperkt aantal plaatsen aan het oppervlak. De sterke erosie op het einde van het tertiair en tijdens het pleistoceen veroorzaakte het huidig golvend tot sterk golvend reliëf. Er is een opeenvolging te zien van langgerekte leemruggen met relatief vlakke delen en zachte hellingen, gescheiden door talrijke beekvalleien en depressies, die dikwijls begrensd zijn door een steile rand. Dit zorgde voor een opeenvolging van open kouters op de leemruggen en, in de beekdalen, depressies met een gesloten begroeiing. In het zuiden wordt het landschap bepaald door de zogenaamde Zuid-Vlaamse Heuvelrij. De valleien zijn daar zeer sterk ingesneden, soms bijna kloofdalen, en de ruggen zijn zacht hellend.

De **bodemseries** binnen het Zuid-Vlaams lemig heuveldistrict worden gerangschikt in twee groepen. Enerzijds zijn er de plateau- en hellinggronden met hoofdzakelijk (niet tot sterk gleyige) diepe leemgronden (meer dan 80 cm dik) met een al dan niet (sterk) gevlekte textuur B-horizont. Verspreid, maar vooral langs de valleiranden komen ondiepe leemgronden met textuur B-horizont voor, met een zand- of kleisubstraat beginnend op geringe diepte, evenals beperkte oppervlakten zandleem- en kleigronden met een niet

<sup>3</sup> We baseren ons voor deze beschrijving op de definitie en karakterisering van de ecodistricten in Vlaanderen. In het concept 'ecodistrict' worden diverse geologische, geomorfologische, bodemkundige, hydrografische en historisch-geografische aspecten, die ook een determinerende invloed hebben gehad op het menselijk handelen in het verleden, in relatie tot elkaar besproken: Sevenant et al. 2002.

bepaalde profielontwikkeling. Plaatselijk, op enkele hoge toppen en steile hellingen, dagzoomt het tertiair kleiig of zandig materiaal. Anderzijds zijn er de vallei- en depressiegronden, met dominantie van jonge leem- of zandleembodems zonder profielontwikkeling. Het noordelijk gebied van het district wordt plaatselijk gedomineerd door zandleemgronden.

#### HET PROJECTGEBIED

De **Quartairgeologische profieltypekaart** karakteriseert het projectgebied als Type 2 in het westen en Type 3a in het oosten (Figuur 14). Type 3a wil zeggen dat er holocene en/of tardiglaciale fluviaie afzettingen gebeurd zijn bovenop de pleistocene sequentie. Bij Type 2 is er geen sprake van Holocene en/of Tardiglaciale afzettingen bovenop de Pleistocene sequentie.

Op de **Tertiairgeologische profieltypekaart** is te zien dat het projectgebied in het noorden gelegen is op de Formatie van Tielt, het Lid van Egem en in het zuiden op de Formatie van Gentbrugge, het Lid van Merelbeke (Figuur 15). Bij de Formatie van Tielt gaat het om De Lid van Merelbeke bestaat uit een blauwgrijze tot donkergrijze klei met dunne zandlensjes, organisch materiaal en pyrietachtige concreties.

Voor het gebied is **geen geomorfologische kaart** beschikbaar.



Figuur 14. Quartairgeologische profieltypekaart met aanduiding van het projectgebied.

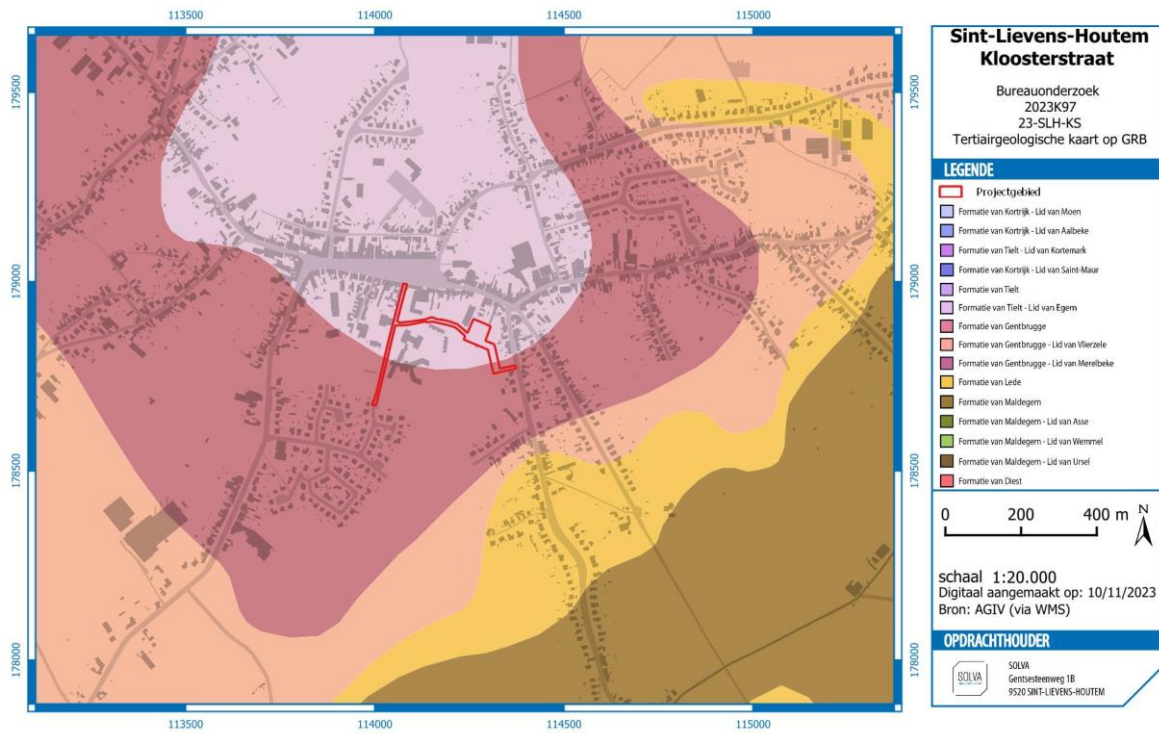

Figuur 15. Tertiairgeologische profieltypekaart met aanduiding van het projectgebied.

### 2.3.1.3 FYSISICH-GEOGRAFISCHE SITUERING

Het projectgebied en bij uitbreiding Sint-Lievens-Houtem is gesitueerd op de **uitlopers van de Vlaamse Ardennen**, op de overgang naar de Scheldevallei. Op een grotere schaal wordt duidelijk dat het projectgebied in **de vallei van de Molenbeek** gelegen is (Figuur 16).

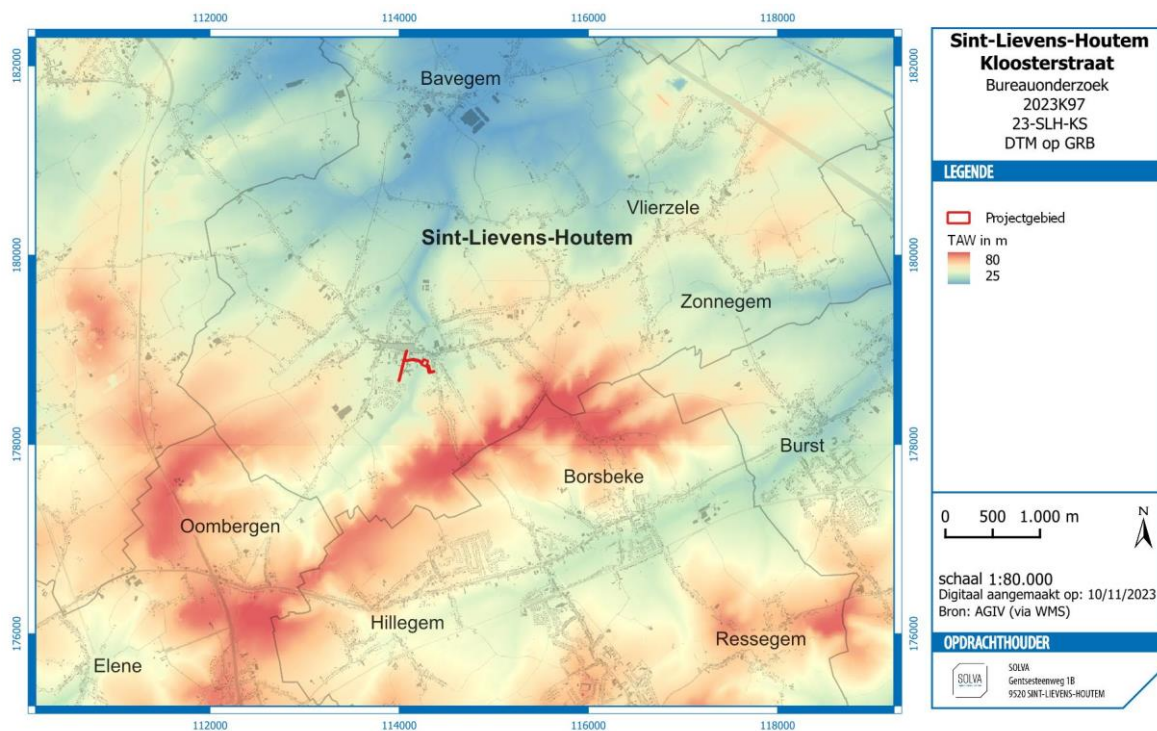

**Figuur 16.** Digitaal terreinmodel met aanduiding van het projectgebied.

Op het **hoogtemodel** is tevens te zien hoe het projectgebied gemiddeld op een hoogte ligt van ca. +41m TAW (Figuur 16 en Figuur 17). De hoogteprofielen (Figuur 17) tonen aan dat de Kloosterstraat afhelt van het noordoosten naar het zuidwesten, gaande van ca. +42m TAW naar ca. +44m TAW. Vanaf de Kloosterstraat helt het terrein af vanuit het westen richting het oosten, naar de Molenbeek tot op ca. +38m TAW. Vanaf de Molenbeek naar het oosten toe stijgt de hoogte van het terrein weer naar ca. +44m TAW. Ter hoogte van het toekomstig bufferbekken helt het terrein af van het noordoosten naar het zuidwesten van ca. +40m TAW naar ca. +39m TAW.

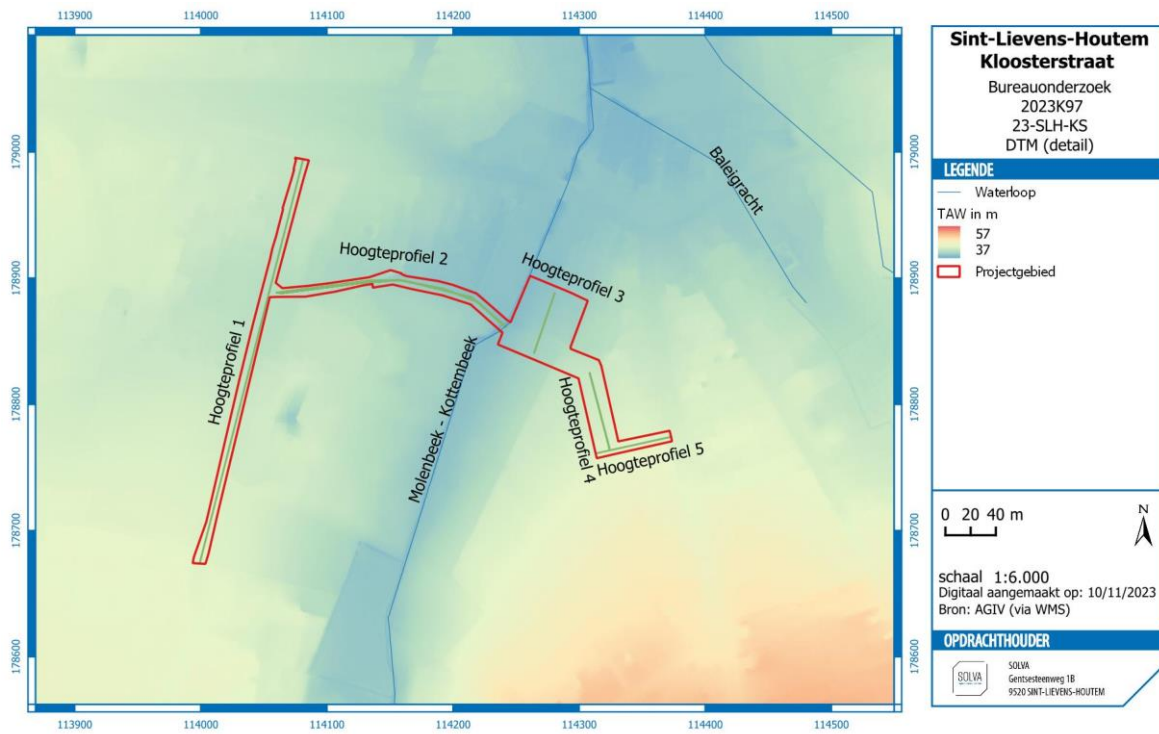

Figuur 17. Digitaal terreinmodel met aanduiding van de hoogteprofiellijnen en projectgebied.

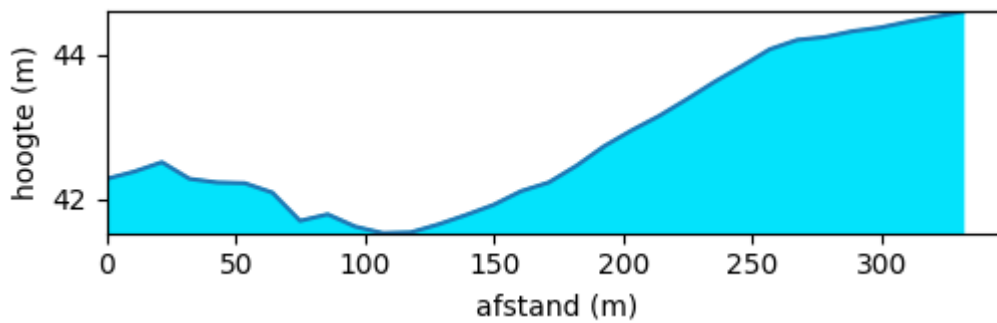

Figuur 18. Hoogteprofiel 1 met een noordoost-zuidwestoriëntatie.

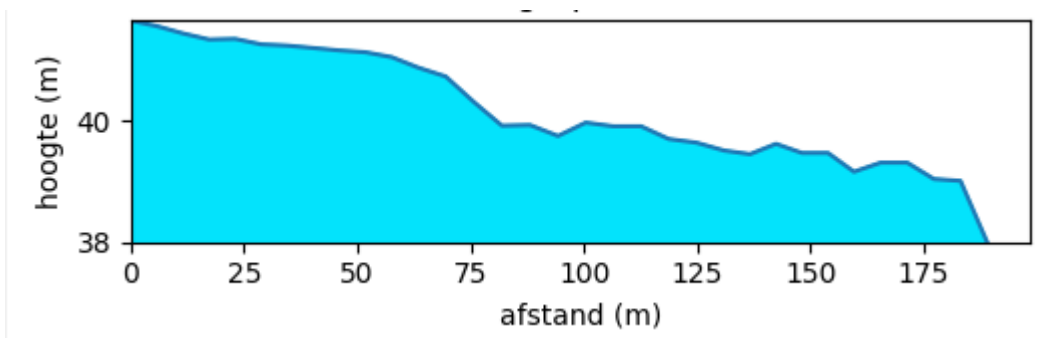

Figuur 19. Hoogteprofiel 2 met een west-oostoriëntatie.

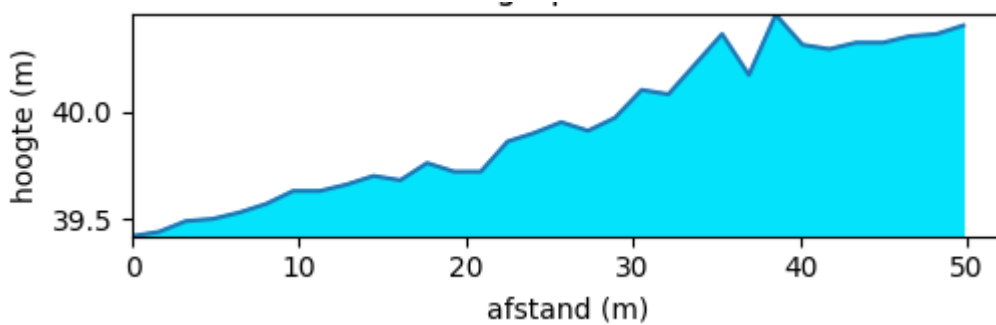

Figuur 20. Hoogteprofiel 3 met een noordoost-zuidwest-oriëntatie.

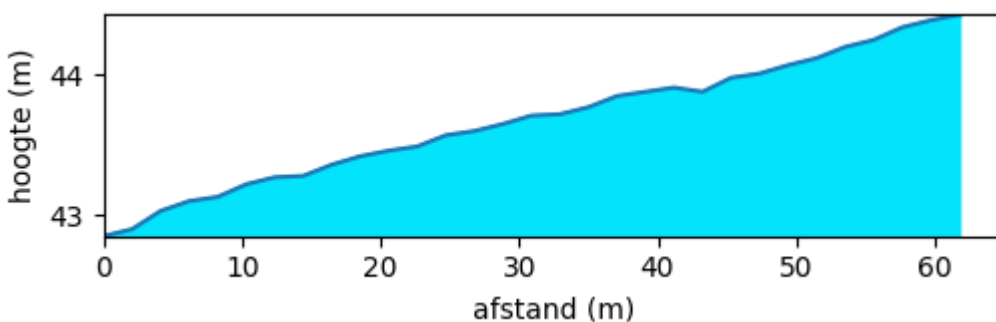

Figuur 21. Hoogteprofiel 4 met een noordwest-zuidoostoriëntatie.

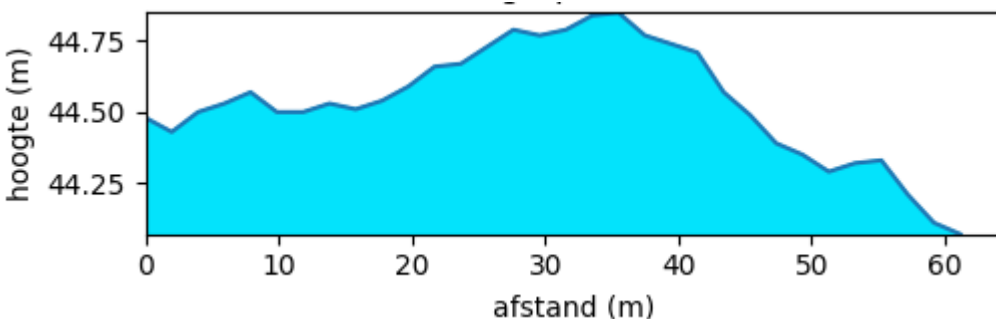

Figuur 22. Hoogteprofiel 5 met een zuidwest-noordoostoriëntatie.

De **bodemkaart** (Figuur 23) geeft aan dat de gronden van het projectgebied hoofdzakelijk gekarteerd staan als **OB**, of bebouwde zone. In het zuidelijk deel van het projectgebied zijn verschillende bodemtypes aanwezig. De zuidelijk helft van de Kloosterstraat kent twee bodemtypes:

- **Aca0**: matig droge, zwak gleyige leemgronden met een textuur B-horizont en een mogelijks dikke A-horizont (>40cm).
- **Aba0**: droge leemgronden met een textuur B-horizont en een mogelijks dikke A-horizont (>40cm).

In het zuidoostelijke deel van het projectgebied komen drie verschillende bodemtypes voor:

- **Ahp**: natte, sterk gleyige leembodems met een relatief hoge ligging zonder profielontwikkeling (alluviale en colluviale bodems).
- **Aba**: droge leemgronden met een textuur B-horizont.

- **Lcp**: matig droge, zwak gleyige zandleembodems zonder profielontwikkeling (alluviale en colluviale bodems).
- **Lbp**: droge zandleembodems zonder profielontwikkeling (alluviale en colluviale bodems).

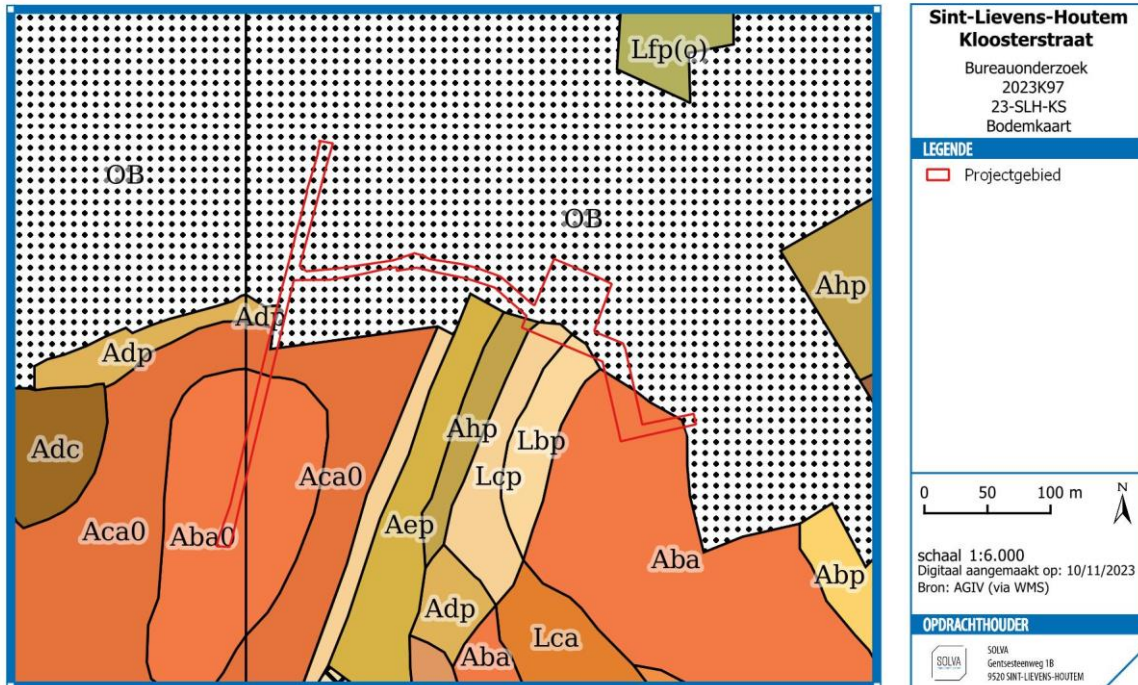

Figuur 23. De bodemkaart met aanduiding van het projectgebied.

De **potentiële bodemerosiekaart** geeft voor een groot deel van het projectgebied geen informatie. Enkel het meest zuidoostelijke deel van het projectgebied staat geklasseerd als “hoog” (Figuur 24).

De **bodemassociatiekaart** toont voor het projectgebied bodemassociatie 34, wat wijst op een associatie van leemgronden met textuur B horizont: natte associatie (Figuur 25).

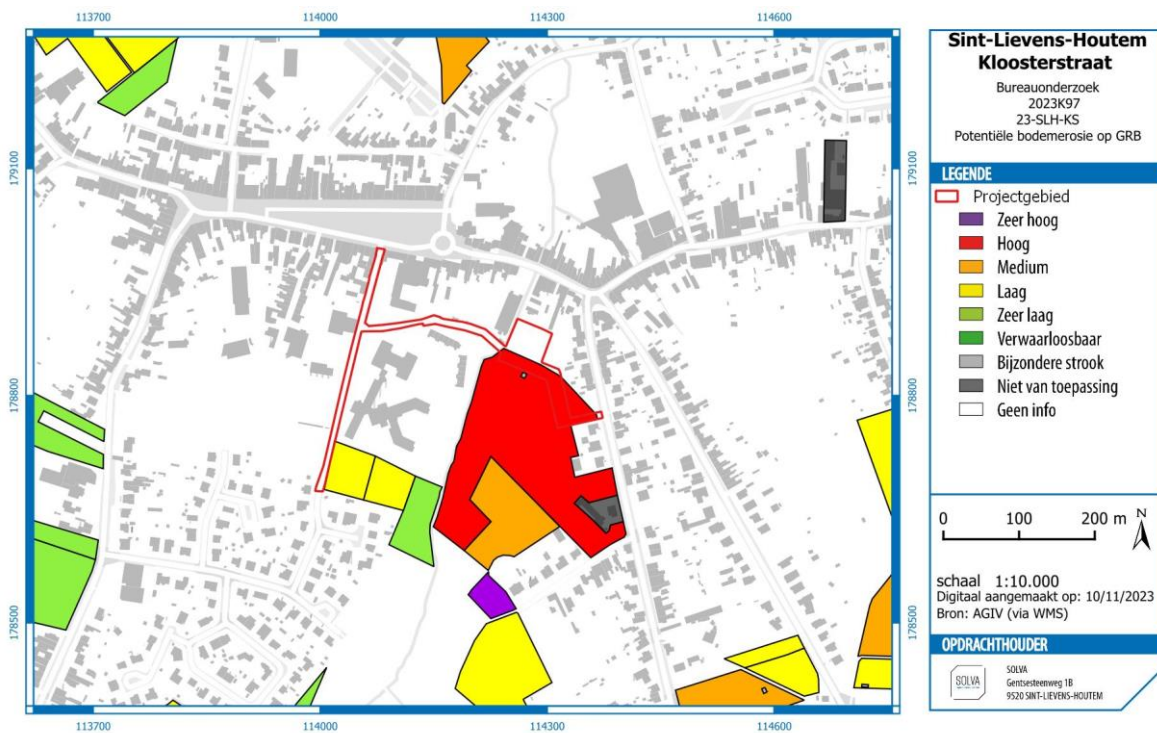

Figuur 24. Potentiële bodemerosiekaart geprojecteerd op het GRB met aanduiding van het projectgebied.

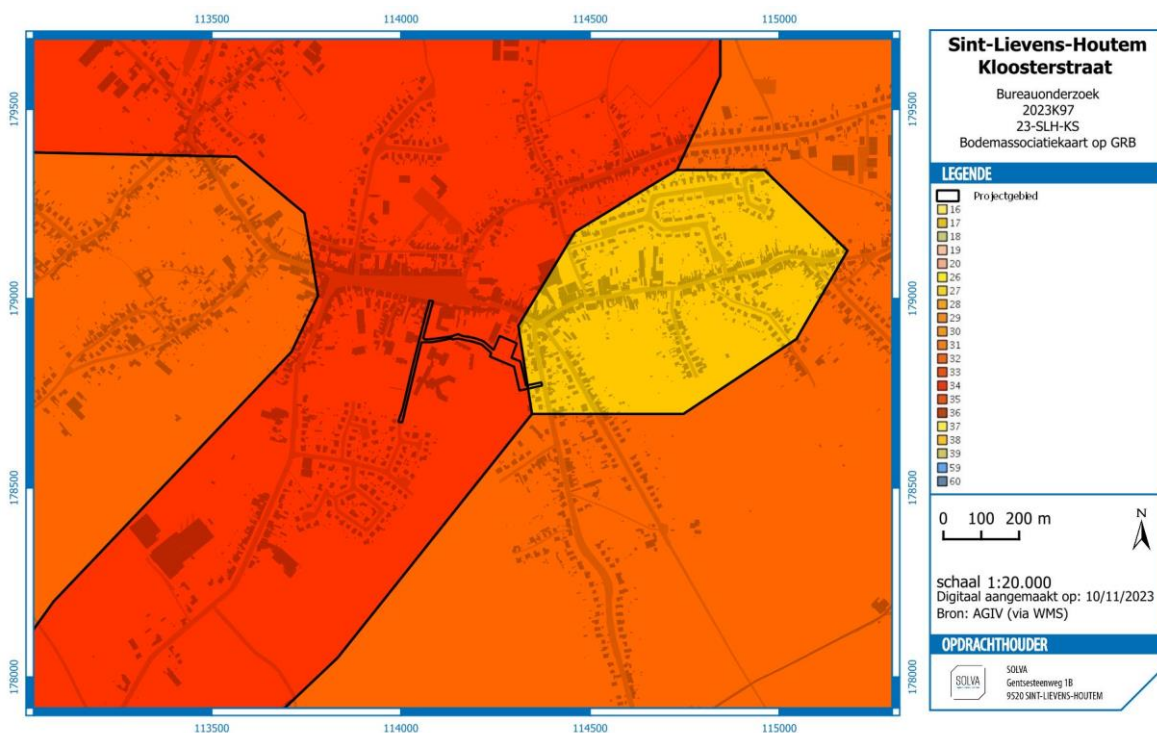

Figuur 25. Bodemassociatiekaart met aanduiding van het projectgebied.

#### 2.3.1.4 GRONDGEBRUIK

Volgens de **bodemgebruikskaart** (Figuur 26) staat het projectgebied ter hoogte van de Kloosterstraat hoofdzakelijk gekarteerd als ander bebouwing, dit geldt ook voor het meest oostelijke deel van het projectgebied. Het overige van het projectgebied staat gekarteerd als akkerbouw en weiland.

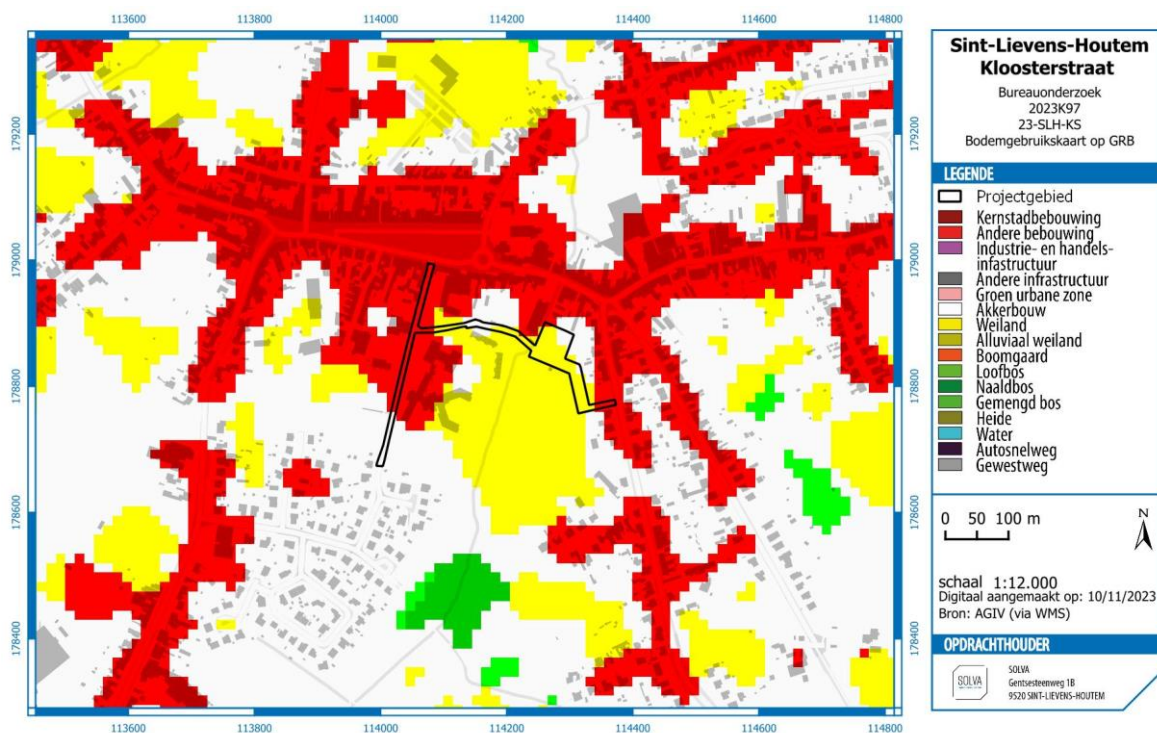

**Figuur 26. Bodemgebruiksaanalysekaart met aanduiding van het projectgebied.**

Ook de **bodembedekkingskaart** (Figuur 27) toont dat de Kloosterstraat en de toegangsweg gekarteerd worden als autoweg en het overige deel van het projectgebied in gebruik is als akker of begroeid is met gras en struiken.

Een **recente luchtfoto** uit 2022 (Figuur 28) geeft de huidige situatie weer: de Kloosterstraat, de toegangsweg en het wandel- en fietspad is duidelijk herkenbaar. Waar de omleidingsweg gepland staat zijn velden en weilanden te zien.

Een gedetailleerde beschrijving van de bestaande toestand van het projectgebied wordt beschreven onder 2.1.2.1.



Figuur 27. Bodembedekkingskaart met aanduiding van het projectgebied.

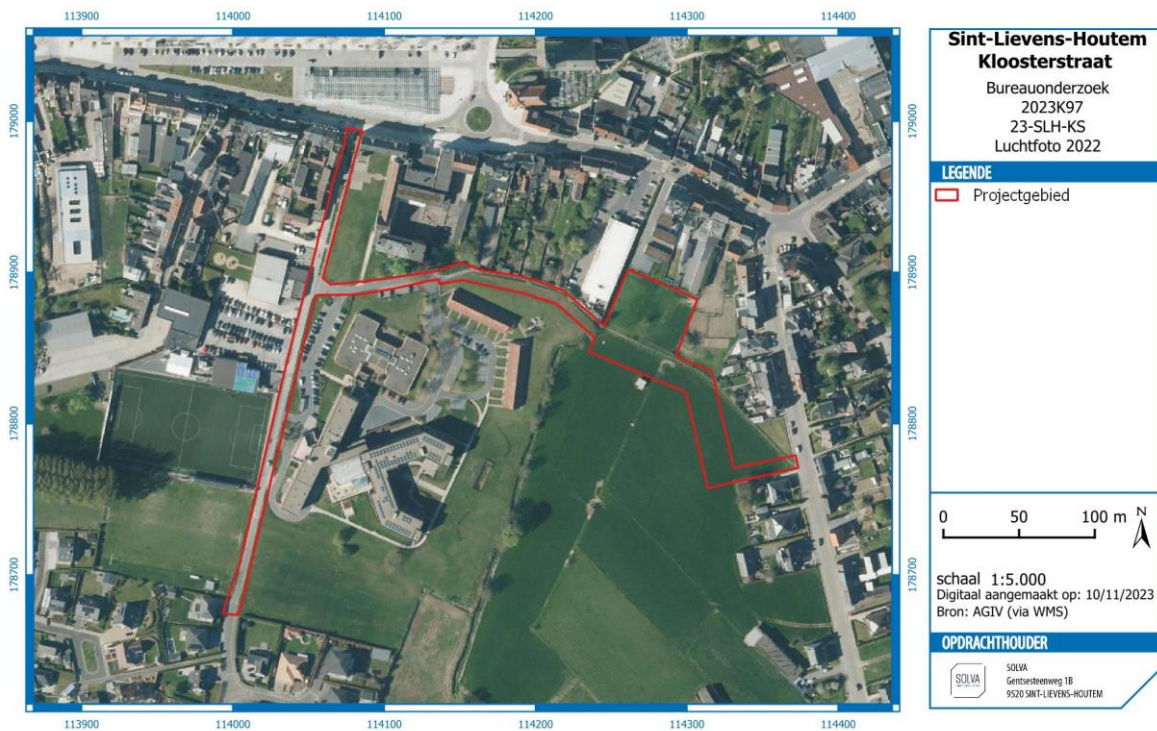

Figuur 28. Recente luchtfoto met aanduiding van het projectgebied.

## 2.3.2 HET ONDERZOCHE GEBIED EN ZIJN OMGEVING IN ZIJN HISTORISCH KADER

### 2.3.2.1 HISTORISCH KADER

#### 2.3.2.1.1 ALGEMENE GESCHIEDENIS VAN SINT-LIEVENS-HOUTEM

De oudste vermelding van Sint-Lievens-Houtem dateert uit 976, als *Holtem* of *Holthem*.<sup>4</sup> Op dat moment worden de heerlijke rechten op een deel van *Holthem* afgestaan aan de Sint-Baafsabdij in Gent. Het gebied bestond nog voornamelijk uit bossen.<sup>5</sup> Op dat ogenblik was er reeds een kerk aanwezig, met daarnaast een grote hoeve.<sup>6</sup> Het bouwland van deze hoeve lag geconcentreerd op de *Hofkouter* die zich ten noorden van deze hoeve uitstrekte. In de 11de eeuw werd onder andere het bos ten oosten van de kerk ontgonnen en werd de *Meulenkouter* hier aangelegd. Omstreeks 1354 zou een grote brand Sint-Lievens-Houtem teisteren. Het blussen werd gehinderd door een gebrek aan water in de onmiddellijke buurt van het dorpsplein. Op 7 mei 1354 verleende de proost van de Sint-Baafsabdij aan de schepenen van Houtem de toelating om op de 'place' een waterput aan te leggen. Later worden nog meerdere vijvers aangelegd in het dorp. Op het dorpsplein zelf zouden twee grote vijvers in 1517 worden opgekocht door de Sint-Baafsabdij.<sup>7</sup>

De eigenlijke ontginning van de westelijke helft van Sint-Lievens-Houtem begon pas op het einde van de 12de eeuw. De verkaveling gebeurde op een systematische wijze, wat nog kan waargenomen worden in het breedstrookige perceleringspatroon. Het bewoningspatroon is minder systematisch aangezien deze reeds gefixeerd is rondom de eerste ontginningskernen.<sup>8</sup> Tijdens de volle en late middeleeuwen ontwikkelt Sint-Lievens-Houtem zich tot het dorp dat het vandaag nog steeds is. Een belangrijk element hierin was de jaarlijkse bedevaart ter ere van Sint-Livinus die sinds 1007 (en tot 1540) werd gehouden tussen Sint-Lievens-Houtem en de Sint-Baafsabdij te Gent.<sup>9</sup> Tot in de 18de eeuw bestond de helft van het grondgebied nog uit bossen: voornamelijk ten zuiden van Sint-Lievens-Houtem en in de noordwestelijke hoek van de gemeente. De grote blokpercelen welke op de kadasterkaart van de 19de eeuw te zien zijn, danken hieraan hun bestaan.<sup>10</sup>

#### 2.3.2.2 INVENTARIS ONROEREND ERFGOED

De **Sint-Michielskerk** is beschermd als monument sinds 25-07-1942 omwille van zijn archeologische waarde (zie hoofdstuk 2.2.5). De kerk met kerkhof wordt aangeduid als vastgesteld bouwkundig erfgoed op 14-09-2009.<sup>11</sup> Ook het **pastoriegebouw** van de Sint-Michielsparochie met inbegrip van de tuin is geklasseerd als beschermd monument sinds 27-01-2003. De pastorie is eveneens aangeduid als vastgesteld bouwkundig erfgoed sinds 14-09-2009.<sup>12</sup> De

Ten noorden van het projectgebied, aan de straat Eiland, ligt de **Korenwatermolen** op de Molenbeek. Deze watermolen is op 17-02-1994 aangeduid als een beschermd monument en als beschermd stads- of dorpsgezicht, intrinsiek. Op 14-09-2009 werd de Korenwatermolen ook aangeduid als vastgesteld bouwkundig erfgoed.<sup>13</sup> De bescherming als dorpsgezicht omvat de site van de Korenwatermolen: het molengebouw met watermolen, de sluis, het beboomde perceel ten oosten van de Molenbeek en een gedeelte van de straat.<sup>14</sup>

Op de hoek van de Kloosterstraat met de Markt staat de oude brouwerij "**De Landsheer**", samen met het woonhuis, daterend in het einde van de 19<sup>de</sup> eeuw. De brouwerij is aangeduid als vastgesteld bouwkundig erfgoed sinds 24-09-2009.<sup>15</sup>

Aan de zuidelijke grens van het projectgebied ligt de "**Vallei van de Cotthembeek**", samen met haar omliggende kouters is het sinds 25-05-2022 aangeduid als erfgoedlandschap en sinds 20-12-2012 is de

<sup>4</sup> Cherretté, Reniere & Vanholme 2008, p.7.

<sup>5</sup> Verhulst 1995, p.162.

<sup>6</sup> Callebaut & De Groote 1988, p.202.

<sup>7</sup> Cherretté, Reniere & Vanholme 2008, pp.7-10

<sup>8</sup> Verhulst 1995, p.166.

<sup>9</sup> Braekman 1995, pp.252-254; Cherretté, Reniere & Vanholme 2008, p.8.

<sup>10</sup> Verhulst 1995, p.166.

<sup>11</sup> <https://id.erfgoed.net/erfgoedobjecten/9527> (geraadpleegd op 24/08/2021).

<sup>12</sup> <https://id.erfgoed.net/erfgoedobjecten/9528> (geraadpleegd op 24/08/2021).

<sup>13</sup> <https://id.erfgoed.net/erfgoedobjecten/9532> (geraadpleegd op 24/08/2021).

<sup>14</sup> <https://inventaris.onroenderfgoed.be/aanduidingsobjecten/10916>

<sup>15</sup> <https://id.erfgoed.net/erfgoedobjecten/9529> (geraadpleegd op 15/11/2023).

vallei aangeduid als vastgesteld landschapsrelict. Doorheen de tijd heeft dit gebied altijd al een aantrekkingskracht uitgeoefend op de mens, dit bewijzen onder meer de vele aangetroffen steentijdconcentraties op de hellingen van de beekvalleien. Tijdens de Romeinse periode werden de vruchtbare leemgronden reeds ontgonnen, dankzij de inrichting van een wegennetwerk en de bouw van Romeinse boerderijen en villa's op de heuvelkammen kwam de vallei volledig tot bloei. Ook tijdens de middeleeuwen werd de vallei verder ontgonnen met als gevolg de ontwikkeling van kouters op de heuvelruggen. Sinds de 18<sup>de</sup> eeuw kennen het bos en de graslanden in de vallei relatief weinig veranderingen.<sup>16</sup>

### 2.3.2.3 HISTORISCH-CARTOGRAFISCHE DOCUMENTEN

#### 2.3.2.3.1 VILLARETKAART (1745–1748)

De Villaretk kaart uit 1745-1748 (Figuur 29) toont dat de Kloosterstraat en de Diepestraat minstens teruggaan tot 18<sup>de</sup>-eeuwse wegtracés. Tussen de twee straten staat het terrein gekarteerd als bos- en akkerland. De Molenbeek/Cotthembeek is duidelijk zichtbaar op de kaart. Meer naar het zuiden toe kan een site met walgracht herkend worden.



Figuur 29. Uitsnede uit de Villaretk kaart met aanduiding van het projectgebied.

<sup>16</sup> <https://inventaris.onroerenderfgoed.be/aanduidingsobjecten/10413> & <https://inventaris.onroerenderfgoed.be/erfgoedobjecten/135396> (geraadpleegd op 15/11/2023).

2.3.2.3.2 JOZEF JOHAN FRANS FERRARIS – KABINETSKAART DER OOSTENRIJKSE NEDERLANDEN EN HET PRINSDOM LUIK (1771-1778)

Op de Ferrariskaart uit 1771-1778 (Figuur 30) worden ook hier weer de Kloosterstraat en de Diepestraat afgebeeld. Net zoals bij de Villaretkaart bestaat het terrein tussen de twee straten uit akker- en weidegrond. Met opnieuw de Molenbeek/Cotthembeek die doorheen deze velden stroomt. Ook op deze kaart staat de site met walgracht afgebeeld.



Figuur 30. Uitsnede uit de Ferrariskaart met aanduiding van het projectgebied.

### 2.3.2.3.3 ATLAS DER BUURTWEGEN (CA. 1841)

De Atlas der Buurtwegen (ca. 1841) (Figuur 31) toont wederom dezelfde wegtracés en de Molebeek. Men kan op deze kaart de voetweg herkennen die van de Kloosterstraat naar de Diepestraat loopt. Binnen het projectgebied zijn verschillende perceelsgrenzen te herkennen. De site met walgracht is op deze kaart verdwenen.

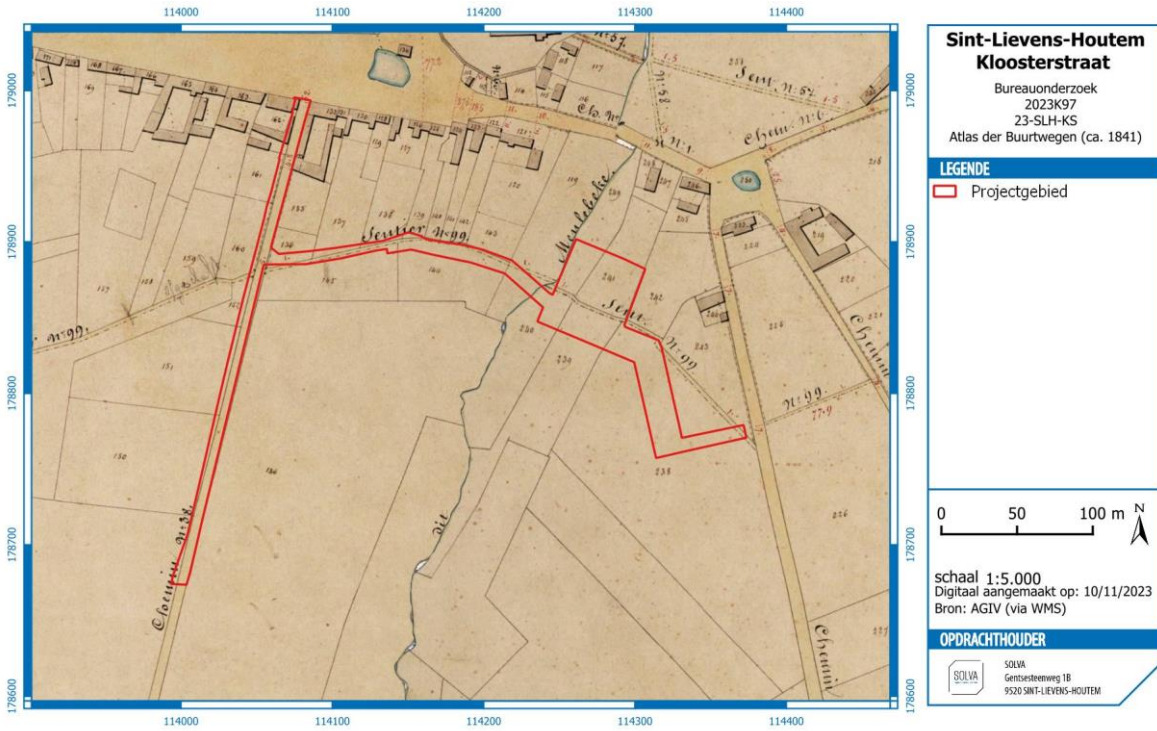

Figuur 31. Uitsnede uit de Atlas der Buurtwegen met aanduiding van het projectgebied.

2.3.2.3.4 PHILIPPE VANDERMAELEN – CARTES TOPOGRAPHIQUES DE LA BELGIE (1846-1854)

De Vandermaelenkaart (1846-1854) (Figuur 32) toont een zeer gelijkaardige situatie als de Atlas der Buurtwegen. De Kloosterstraat, Diepestraat, de voetweg en de Molenbeek zijn duidelijk te herkennen. De gronden binnen het projectgebied tussen de Kloosterstraat en de Diepestraat zijn onbebouwd. Op de Vandermaelenkaart staat de site met walgracht wel weer afgebeeld.



Figuur 32. Uitsnede uit de kaart van Vandermaelen met aanduiding van het projectgebied.

2.3.2.3.5 PHILIPPE CHRETIEN POPP – ATLAS CADASTRAL PARCELLAIRE DE LA BELGIQUE (1842-1879)  
 De Poppkaart (1842-1879) (Figuur 33) toont opnieuw een bijna ongewijzigde situatie ten opzichte van de Vandermaelenkaart. Er lopen meerde perceelsgrenzen doorheen het projectgebied, de voetweg blijft bestaan, net zoals de Kloosterstraat, de Diepestraat, de Moelnbeek en de site met walgracht.

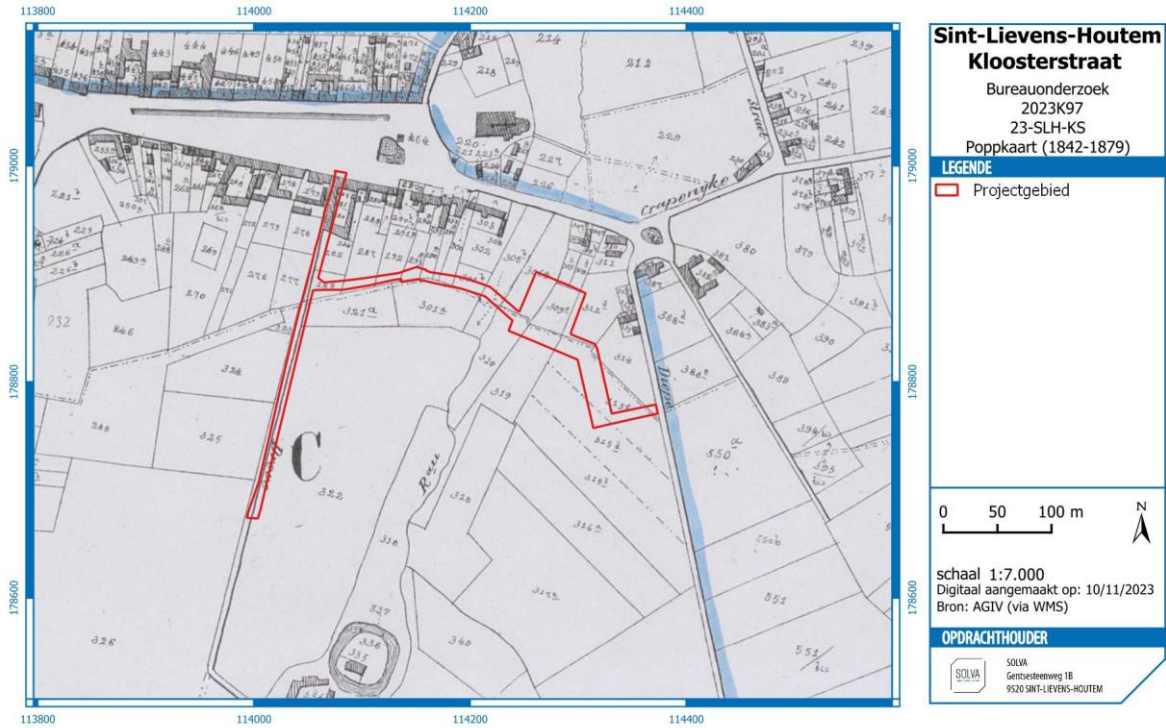

Figuur 33. Uitsnede uit de Poppkaart met aanduiding van het projectgebied.

### 2.3.2.3.6 RECENTE LUCHTFOTO'S

Luchtfoto's uit 1971, 1990 en 2022 (Figuur 4, Figuur 34 en Figuur 35) geven een gelijkaardig beeld van het projectgebied. De Kloosterstraat blijft ongewijzigd, net zoals de Diepestraat, de Molenbeek en de voetweg. Enkel de toegangsweg naar VZW Ter Kimme wordt uitgebreid en er komt een parking langs. In de jaren '90 verschijnen er enkele bomen, maar op de luchtfoto van 2022 zijn deze weer verdwenen.



Figuur 34. Luchtfoto uit 1971 met aanduiding van het projectgebied.

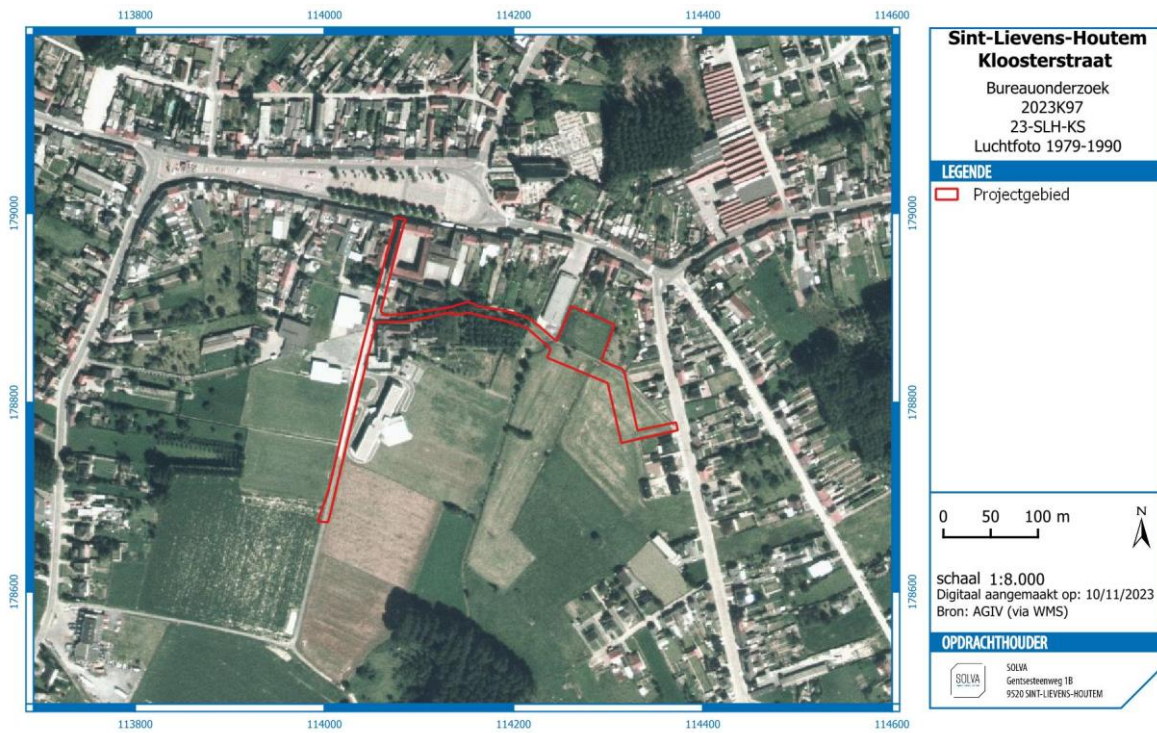

Figuur 35. Luchtfoto uit 1990 met aanduiding van het projectgebied.

### 2.3.3 HET ONDERZOCHE GEBIED EN ZIJN OMGEVING IN ZIJN ARCHEOLOGISCH KADER

Voor het **projectgebied** zelf is er geen specifieke archeologische voorkennis. In de **ruimere omgeving** van het projectgebied toont de centrale archeologische inventaris (**CAI**) wel nog enkele archeologische sites (Figuur 36).

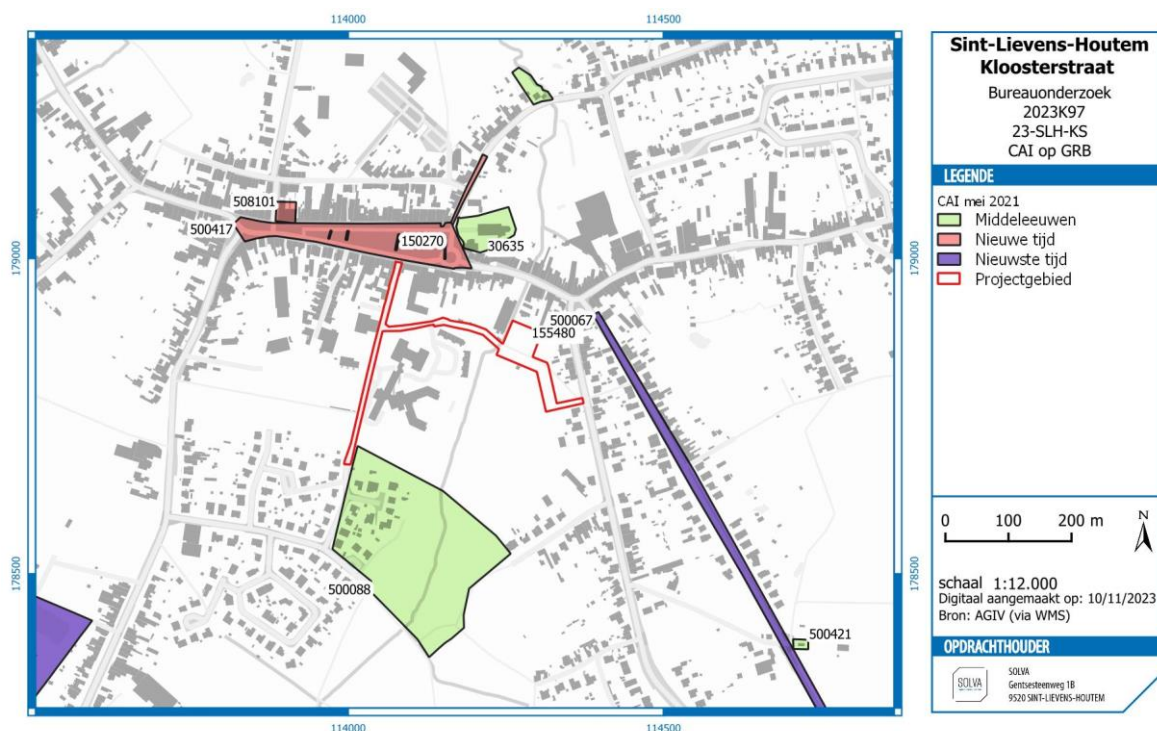

Figuur 36. CAI op GBR met aanduiding van het projectgebied en de nabijgelegen CAI-locaties.

De **Sint-Michielskerk** en omgeving heeft op de centrale archeologische inventaris **CAI-locatienummer 506114**. Naar aanleiding van herstellingswerken aan de Romaanse kapel werd in **1988** een archeologisch onderzoek uitgevoerd door de Nationale Dienst voor Opgravingen, het huidige agentschap Onroerend Erfgoed. Naast een sleuf in de spiltrapruimte van de noordelijke en zuidelijke Romaanse toren, werden ook sleuven buiten aan de zuidkant van de kapel en achter het koor gegraven. Meerdere kerkvloerniveaus en funderingen kwamen hierbij aan het licht. De halfronde apsis van het koor bleek bovendien op een ouder, vlak afgesloten kooruiteinde te steunen. Deze stenen kerk vormde vermoedelijk de voorganger van de 12de-eeuwse gestichte kerk door de Sint-Baafsabdij. De Gentse Sint-Baafsabdij verwierf in 976 immers *Holthem, cum ecclesia*. Daarenboven doorsnijdt dit ouder kooruiteinde niet alleen oudere volmiddeleeuwse niveaus evenals enkele grafkuilen. Dit vormt een belangrijke aanwijzing voor een nog ouder (houten?) bedehuis. Het Romaanse gebouw kende aldus meerdere voorgangers. Tijdens het onderzoek werden eveneens een drietal looppniveaus, enkele greppels, kuilen en paalgaten opgegraven, die getuigen van een volmiddeleeuwse occupatie. Vermoedelijk zijn de bewoningssporen te relateren aan de hoeve van het domein *Holthem*. De *Hofkouter* van de hoeve bevond zich ten noordwesten van de Sint-Michielskerk.<sup>17</sup> In de zuidkapel werd naar aanleiding van een geplande restauratie in **1997** naast een bestudering van de muurschilderingen ook een opgraving uitgevoerd.<sup>18</sup> We vermelden onder voorbehoud een toevallige vondst uit 2007: een concentratie zandstenen is geïnterpreteerd als het mogelijke restant van een losstaande Romaanse westtoren (?), gelegen voor het huidige westportaal.<sup>19</sup>

Ook op het **Marktplein** zijn reeds verschillende opgravingen gebeurd. **CAI-locatie 500417** betreft toponymisch-historisch onderzoek naar de markt van Sint-Lievens-Houtem en is in dit kader niet relevant.

<sup>17</sup> Callebaut & De Grootte 1988, p.202; Callebaut & De Grootte 1989, p.44.

<sup>18</sup> Van Eenhooge 1997, ongepubliceerd verslag.

<sup>19</sup> www.archeonet.be (23 mei 2007).

Een eerste opgraving (**CAI-locatie 508101**) vond plaats ter hoogte van de hoek met de Schoolstraat.<sup>20</sup> Er werd een 13de-eeuwse cultuurlaag, 14de-eeuwse kuilen en een 14de-eeuwse tonwaterput aangetroffen. In 2008 voerde SOLVA een archeologisch proefsleuvenonderzoek uit op het Marktplein (**CAI-locatie 150270**). De oudste daarbij aangetroffen sporen dateren uit de 14de eeuw, het gaat om verschillende kuilen. Uit dezelfde periode stammen verschillende wegtracés. Recentere sporen zijn een gracht, het schepenhuis en een poel.<sup>21</sup>

Ten noorden van en aansluitend aan het Marktplein, in de straat **Eiland**, voerde SOLVA in 2011 een archeologisch onderzoek uit (**CAI-locatie 160676**). Hierbij kwamen een beperkt aantal sporen aan het licht, voornamelijk daterend uit de postmiddeleeuwen.<sup>22</sup> Het gaat om een vermoedelijk 19de-eeuwse riool, sporen van een kasseiweg of pleinbedekking en verschillende grachten, greppels en kuilen.

In navolging van de proefsleuven op het Marktplein, voerde SOLVA in 2016 een **opgraving** uit op het oostelijke deel van het **Marktplein**. Het oudste spoor een geacht is te dateren in de 11<sup>de</sup>-12<sup>de</sup> eeuw en is vermoedelijk in verband te brengen met de vroegste ontginningen van de gronden rondom de Sint-Michielskerk. In het noorden van het vlak zijn talrijke kuilen uit de late en postmiddeleeuwen aangetroffen. Deze zijn vermoedelijk te linken aan de jaarlijkse bedevaarten en jaarmarkten, die respectievelijk teruggaan tot het begin van de 11<sup>de</sup> en minstens het midden van de 14<sup>de</sup> eeuw. Tussen deze kuilen zijn eveneens twee 12<sup>de</sup>-13<sup>de</sup>-eeuwse klokkengieterskuilen opgegraven. Naast sporen van een postmiddeleeuwse wegtracé dat aansluit op de straat Eiland en de funderingen van het voormalige schepenhuis, zijn eveneens twee fases van een grote poel of vijver uit de Nieuwste Tijd onderzocht.<sup>23</sup>

In 2018 voerde SOLVA een bureaustudie (**archeologienota 2018J202**) uit voor de herontwikkeling van de oude textielfabriek aan de Doelstraat. Dit projectgebied ligt ten oosten van het **Eilandbos** en grenst aldus aan het huidige te ontwikkelen projectgebied. Het onderzoek toonde aan dat het terrein in een landschappelijke zone ligt met een vrij laag archeologisch potentieel. Het betreft een, ten opzichte van de omgeving, laaggelegen beekvallei met zeer natte bodems, weinig geschikt voor landbouw. Bewoning zal eerder op de hoger gelegen locaties in het landschap gezocht moeten worden en rond de historische kern van Sint-Lievens-Houtem, namelijk rond het Marktplein.<sup>24</sup>

De **Korenwatermolen** (postmiddeleeuwse) (**CAI-locatie 151598**) is een watermolen die teruggaat tot de 15<sup>de</sup> eeuw, op dat moment eigendom van de Gentse Sint-Baafsabdij. De huidige molen heeft nog resten die dateren uit ca. 1700 en is beschermd als monument en als dorpsgezicht.<sup>25</sup>

Ter hoogte van de **Kappellekouter** (**CAI-locatie 500067**) werd er in 1998 een toevalsvondst gedaan tijdens de verkaveling van een fiets- en wandelpad. Het ging om de oude trambedding uit de nieuwste tijd, van de tramlijn tussen Herzele en Sint-Lievens-Houtem.<sup>26</sup> Aan dezelfde straat bevindt zich de Sint-Lievenskapel en de Sint-Lievensbron, beide te dateren in de late middeleeuwen. De waterput bevindt zich vlak naast de kapel en wordt voor het eerst schriftelijk vermeld in 1472. De kapel daarentegen wordt pas voor het eerst vermeld in een bron uit 1500. De huidige kapel gaat terug tot het jaar 1640 en werd in de 18<sup>de</sup> eeuw vergroot.<sup>27</sup>

De eerder vernoemde site met **walgracht** die zichtbaar is op verschillende historische kaarten moet ook hier zeker vermeld worden (**CAI-locatie 500088**). De site bevindt zich ten zuiden van ons projectgebied in de Vallei van de Cotthembeek ter hoogte van de Kloosterstraat en is te dateren in de late middeleeuwen.<sup>28</sup>

---

<sup>20</sup> De Groote, Moens & De Clercq 2001a, p.36; De Groote, Moens & De Clercq 2001b, p.222-225.

<sup>21</sup> Cherretté, Reniere & Vanholme 2008, p.38-39.

<sup>22</sup> Klinkenborg *et al.* 2013, p.21.

<sup>23</sup> Clement *et al.*, 2020.

<sup>24</sup> Deschepper *et al.* 2017.

<sup>25</sup> <https://id.erfgoed.net/waarnemingen/151598> (geraadpleegd op 29/11/2021).

<sup>26</sup> <https://id.erfgoed.net/waarnemingen/500067> (geraadpleegd op 13/11/2023).

<sup>27</sup> <https://id.erfgoed.net/waarnemingen/500421> (geraadpleegd op 13 november 2023).

<sup>28</sup> <https://id.erfgoed.net/waarnemingen/500088> (geraadpleegd op 13/11/2023).

## 2.4 LANDSCHAPPELIJKE BORINGEN

### 2.4.1 VRAAGSTELLING

Omdat het gebied zich bevindt aan de rand van een beekvallei, waar de aanwezigheid van begraven bodemstabilisaties en in situ bewaring van steentijdartefactensites niet kan uitgesloten worden, werd een landschappelijk booronderzoek uitgevoerd. De vraagstelling van dit landschappelijk booronderzoek richt zich dan ook naar de formatie van de terreinen, de aanwezigheid van begraven horizonten en eventuele aanwijzingen voor (pre)historische activiteiten op de terreinen, voornamelijk gericht op de steentijden.

### 2.4.2 WERKWIJZE EN STRATEGIE

Het landschappelijk booronderzoek vond plaats op 25/01/2024 en werd uitgevoerd door Celine Clement en Arne Verbrugge (SOLVA). Het onderzoek werd uitgevoerd met een Edelmanboor met een kop van 7 cm. In totaal zijn vier boringen uitgevoerd.

Voor het booronderzoek waren initieel vijf boringen voorzien. LB 1 & LB 2 konden niet uitgevoerd worden, wegens ontoegankelijk. Daarom werd een extra boring gezet (LB 6), op het perceel ten zuiden van LB 1 & LB 2, dat wel toegankelijk was, en zich bevindt in dezelfde landschappelijke omgeving als LB 1 & LB 2.

De boorpunten worden uitgezet met een Trimble TSC5. Bij elke boring wordt het sediment op een zwart zeil gelegd, volgens de correcte diepte, met aanduiding van de bodemhorizonten en gefotografeerd. Alle informatie wordt ter plaatse genoteerd op een standaardboorformulier. Nadien wordt het boorgat opgevuld met het opgeboorde sediment.

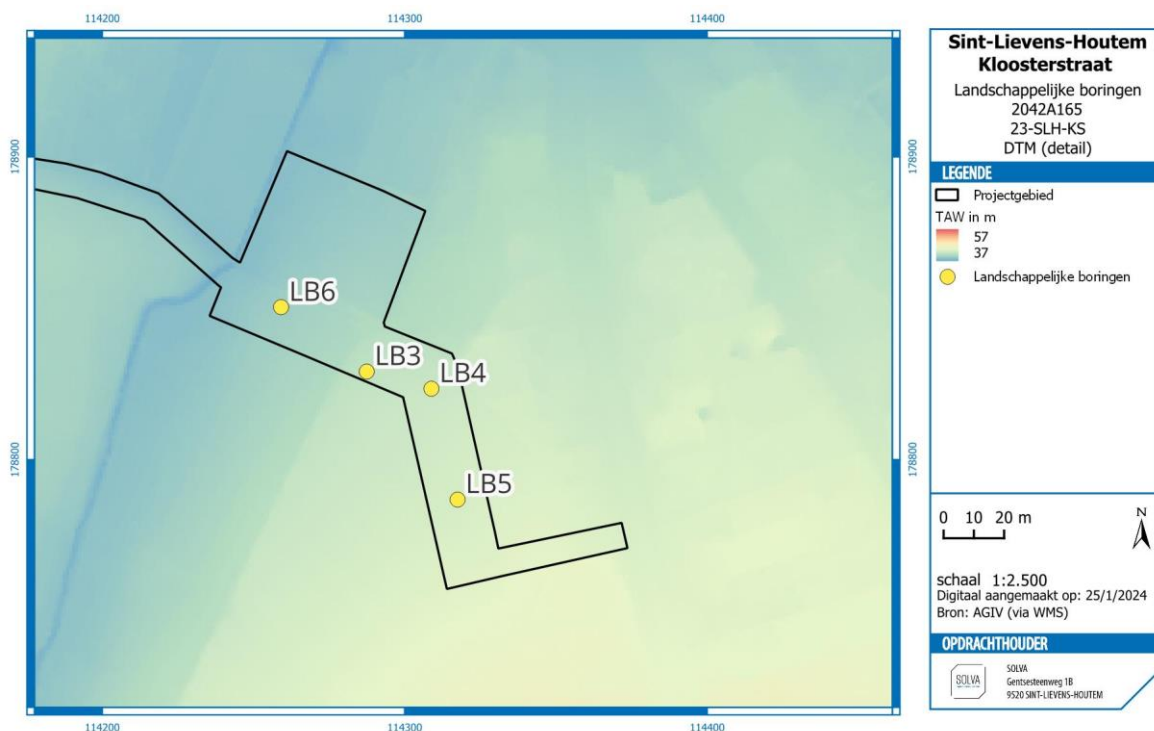

Figuur 37 Het projectgebied met aanduiding van de boorlocaties.

### 2.4.3 ALGEMENE LANDSCHAPPELIJKE SITUERING

De zone binnen het projectgebied waar de boringen plaats vonden, is gelegen aan de rand van de vallei van de Molenbeek. Het terrein helt vrij sterk af naar de Molenbeek. De hoogste boring (LB 5) is gelegen op 43,774 TAW en de laagste boring (LB 6) situeert zich op 39,978 m TAW, waartussen dus een niveauverschil van bijna 4 m zit, voor een afstand van ca. 80 m.



**Figuur 38** zicht op bestaande beek met op de achtergrond het niveauverschil langs de perceelgrens

De quartairgeologische profieltypekaart karakteriseert de zone van boringen LB6, 3 en 4 als type 3a. Type 3a wil zeggen dat er holocene en/of tardiglaciale fluviale afzettingen gebeurd zijn bovenop de pleistocene sequentie. Voor boring LB 5 is dit Type 2. Bij Type 2 is er geen sprake van Holocene en/of Tardiglaciale afzettingen bovenop de Pleistocene sequentie.

De terreinen zijn momenteel in gebruik als weigronde.



Figuur 39 boorlocaties ten opzichte van de Quartairgeologische kaart (Digitaal Vlaanderen)

#### 2.4.4 BESCHRIJVING EN INTERPRETATIE VAN DE AARDKUNDIGE OPBOUW VAN DE ONDERZOCHE BORINGEN

De boringen schetsen een gevarieerd beeld van het bodemprofiel. In 3 boringen werd de onverstoorde, natuurlijke moederbodem bereikt (C-horizont). In 2 boringen werd colluvium opgeboord. In 1 boring kwam alluvium of een bodem met sterk fluctuerende grondwatertafel aan het licht.

De boringen vertonen over het algemeen de verwachte opbouw, overeenstemmend met de informatie van de bodemkaart. Hieronder worden de boringen meer in detail besproken.



Figuur 40 boring 5

Hieronder worden de uitgevoerde boringen meer in detail besproken. De boorfiches worden in bijlage toegevoegd aan de archeologienota.

#### **BORING 5**

Deze boring situeert zich op het hoogst gelegen gedeelte waar droge leemgrond met een textuur B-horizont (Aba) dagzoomt. Het maaiveld ligt op 43,774 m TAW. Onder de ploeglaag (34 cm dik) werd een B-horizont van 25 cm dik waargenomen. Daaronder kwam de droge leemgrond aan het licht.

#### **BORING 4**

De boring situeert zich in een zone waar droge zandleembodems zonder profielontwikkeling (alluviale en colluviale bodems) (Lbp) staan gekarteerd. Het maaiveld ligt op 42,835 m TAW.

De boring bracht onder de ploeglaag (30 cm) een pakket colluvium aan het licht van 68 cm dik. Het colluvium bestaat uit homogene grijzig bruine vochtige leem met zeer weinig baksteenspikkels. Pas vanaf 98 cm onder het huidige maaiveld dagzoomt droge leembodem. Vermoedelijk betreft het een landbouwcolluvium. Tussen perceel 318A en perceel 315N2 ligt een opvallend hoogteverschil, duidelijk van antropogene aard. Dit doet vermoeden dat ter hoogte van de zuidelijke grens van perceel 318A vroeger een haag stond. Door de haag heeft zich waarschijnlijk een landbouwcolluvium gevormd op het noordelijke deel van perceel 315N2 dat dikker wordt naar de grens met perceel 318A.



**Figuur 41 boring 4**



**Figuur 42** perceelscheiding tussen 318A en 315N2 met duidelijk hoogteverschil.

### **BORING 3**

De boring situeert zich in een zone waar droge zandleembodems zonder profielontwikkeling (alluviale en colluviale bodems) (Lbp) staan gekarteerd. Het maaiveld ligt op 42,138 m TAW.

De boring bracht onder de ploeglaag (34 cm) een pakket colluvium aan het licht van 52 cm dik. Het colluvium bestaat uit homogene grijzig bruine vochtige leem met zeer weinig baksteenspikkels. Pas vanaf 86 cm onder het huidige maaiveld dagzoomt droge leembodem. We kunnen aannemen dat het om hetzelfde type landbouwcolluvium gaat als bij boring 5.



**Figuur 43** boring 3

## BORING 6

De boring situeert zich in een zone waar matig droge, zwak gleyige zandleembodems zonder profielontwikkeling (alluviale en colluviale bodems) (Lcp) staan gekarteerd. Het maaiveld ligt op 39,978 m TAW.

Onder de recente ploeglaag (20 cm) bevond zich een ophogingslaag van 20 cm dik. Deze laag was homogeen donkergrijs met ijzerconcreties en vertoonde zeer weinig baksteenspikkels. In de boorkop werd uit de laag een stukje plastic waargenomen, wat wijst op een recente datering. Onder deze ophogingslaag werd geen colluvium waargenomen zoals in de boringen 3 en 4, maar werden alleen alluviale afzettingen of bodems met een sterk fluctuerende grondwatertafel (gley) aangetroffen. Bovenaan bevond zich een pakket alluvium of bodem met een sterk fluctuerende grondwatertafel van 60 cm dik. Deze laag bestaat uit heterogeen lichtgelige tot grijze leem met veel ijzerconcreties, vrij veel mangaanspikkels en zeer weinig baksteenspikkels. Een laag van 25 cm dik waarvan eveneens vermoed wordt dat het om alluvium of een of bodem met een sterk fluctuerende grondwatertafel (gley) gaat, bevindt zich hieronder. De laag vertoont een meer homogene, lichtgrijze vulling met weinig ijzerconcreties, weinig mangaanspikkels en zeer weinig baksteenspikkels. De grondwatertafel bevindt zich op een diepte van 125 cm onder het huidige maaiveld. Daaronder is het alluvium/bodem met sterk fluctuerende grondwatertafel gereduceerd. Er werd geboord tot een diepte van 205 cm, maar de bodem van deze laag werd hierbij niet bereikt.



Figuur 44 Boring 6

### 2.4.5 CONCLUSIES

Op basis van de boringen is het mogelijk een landschapsreconstructie van het projectgebied te maken. Het verschil tussen de TAW-hoogtes van hoogste en laagste boring wijzen op een niveauverschil van bijna 4 m over een vrij korte afstand, waardoor verondersteld kan worden dat hier hellingserosie heeft plaats gevonden. Op de laagst gelegen zone werd de grond ook vermoedelijk recent lichtjes opgehoogd.

Op basis van de boringen kan bijgevolg aangenomen worden dat het originele loesslandschap, nadat het is ingesneden door de Molenbeek, een fase van erosie heeft gekend, waarbij door neerslag en landbouwactiviteiten grote hoeveelheden loess van de hellingen zijn afgestroomd, richting de beek.

In twee boringen werd een landbouwcolluvium aangetroffen, maar daaronder werden **geen begraven A-horizonten** aangetroffen.

Op basis van deze resultaten kan geconcludeerd worden dat **de verwachting naar steentijdarcheologie zeer laag** is in het gebied.

## 2.5 SYNTHESE

### 2.5.1 EEN DATERING EN INTERPRETATIE VAN HET ONDERZOCHE GEBIED

Het projectgebied omvat een deel van de Kloosterstraat en loopt verder oostwaarts van aan de toegangsweg van VZW Ter Kimme tot aan de Diepestraat. Deels gelijklopend met de voetweg tussen de Kloosterstraat en de Diepestraat.

#### 2.5.1.1 HET LANDSCHAPPELIJK KADER

Het projectgebied ligt grotendeels in de **vallei van de Molenbeek** en is op die manier laaggelegen ten opzichte van de omgeving. De Tertiaire afzettingen bestaan uit zand met kleilagen en zandsteenbanken en blauwgrijze tot donkergrijze klei met dunne zandlensjes, organisch materiaal en pyrietachtige concreties. Tijdens het quartair zijn er al dan niet fluviatiele afzettingen gebeurd bovenop de pleistocene sequentie.

De bodemkaart toont aan dat er voornamelijk **droge tot natte leembodems zonder profielontwikkeling** (alluviale en colluviale bodems) en een mogelijks dikke A-horizont aanwezig zijn in het zuiden van het projectgebied. Al kan het ook gaan om matig droge zandleembodems met een textuur B-horizont. Het grootste deel van het projectgebied staat gekarteerd als bebouwde zone.

De historische kaarten tonen aan dat de Kloosterstraat en de Diepestraat minstens terug gaan tot 18<sup>de</sup>-eeuwse wegtracés. Het overgrote deel van het projectgebied moet zeker al sinds de late 18<sup>de</sup> eeuw in gebruik geweest zijn als akker- of weiland. Op het cartografisch materiaal er is geen bewoning aanwezig. Het verloop van de Molenbeek en de voetweg weg blijft ongewijzigd.

Een groot deel van het projectgebied is op de potentiële bodemerosiekaart niet gekarteerd. Het meest zuidoostelijke deel van het projectgebied is ingekleurd als **“hoge potentiële erosie”**. De aanwezigheid van erosie werd bevestigd door het landschappelijk booronderzoek.

#### 2.5.1.2 DE MENSELIJKE AANWEZIGHEID

De oudste vermelding van Sint-Lievens-Houtem dateert uit 976, in dat jaar verwierf de Gentse Sint-Baafsabdij immers het domein *Holthem, cum ecclesia*. Er was aldus toen reeds een kerkje aanwezig dat in de 12de eeuw werd vervangen. Van deze nieuwe Romaanse kerk zijn het koor en een twee verdiepingen hoge kapel, uitgevend op de zuidelijke kruisbeuk, bewaard. De twee Romaanse traptorens die het koor flankeren zijn nog deels bewaard.<sup>29</sup>

Naast de kerk lag een grote hoeve, waarvan het bouwland zich ten noorden van de hoeve uitstreckte op de *Hofkouter*. Het gebied bestond voornamelijk uit bossen. In de 11de eeuw werd onder andere het bos ten oosten van de kerk ontgonnen en werd de *Meulenkouter* hier aangelegd.<sup>30</sup> Tijdens opgravingen in 1988 binnen en buiten de Sint-Michielskerk kon aangetoond worden dat het 12de-eeuwse minstens één en vermoedelijk twee voorgangers kende. Bovendien getuigden enkele loopniveaus, greppels, kuilen en paalgaten van een volmiddeleeuwse occupatie. Vermoedelijk zijn deze bewoningssporen te relateren aan de hoeve van het domein *Holthem*.<sup>31</sup> Ter hoogte van de Markt zijn voornamelijk laatmiddeleeuwse en postmiddeleeuwse sporen aangetroffen. Slechts één volmiddeleeuws spoor, een gracht, getuigt van een vroegere aanwezigheid, mogelijk ook te linken aan het domein *Holtem*. De densiteit van de recentere sporen, laat vermoeden dat deze eventuele oudere sporen hebben vergraven.<sup>32</sup>

Archeologisch onderzoek toont aldus aan dat de oudste bewoningskern van Sint-Lievens-Houtem zich rond de kerk, en bij uitbreiding het Marktpllein bevond. De densiteit van de occupatie lijkt snel af te nemen wanneer men buiten deze kern gaat.

Specifiek voor het projectgebied tonen de historische kaarten aan dat er vanaf de late 18<sup>de</sup> eeuw geen bewoning aanwezig is. Er is dus een grote kans op bewaring van eventueel oudere archeologische sporen. Zeker gezien de nabije ligging van de “Vallei van de Cotthembeek” waar reeds sporen vanaf de prehistorie

---

<sup>29</sup> Callebaut & De Grootte 1989, p.44.

<sup>30</sup> Cherretté, Reniere & Vanholme 2008, p.7.

<sup>31</sup> Callebaut & De Grootte 1988, p.202; Callebaut & De Grootte 1989, p.44.

<sup>32</sup> De Grootte, Moens & De Clercq 2001a, p.36; De Grootte, Moens & De Clercq 2001b, p.222-225. Clement et al. 2020.

tot de middeleeuwen aangetroffen zijn. Het landschappelijke booronderzoek maakt evenwel duidelijk dat er geen begraven A-horizonten aanwezig zijn en de verwachting naar steentijdarcheologie zeer laag is.

## 2.5.2 DE VERWACHTING TEN AANZIEN VAN ARCHEOLOGISCH ERFGOED

### 2.5.2.1 EEN GEMOTIVEERDE TEKSTUELE VERWACHTING TEN AANZIEN VAN DE AANWEZIGHEID EN AARD VAN HET ARCHEOLOGISCH ERFGOED OP HET ONDERZOCHE TERREIN

Op basis van het uitgevoerde bureauonderzoek worden hieronder de vooropgestelde onderzoeksvragen beantwoord. Daarnaast wordt conform de Code van Goede Praktijk een inschatting gemaakt van de verwachting ten aanzien van het archeologisch erfgoed, wat moet leiden tot de uiteindelijke evaluatie of bijkomend onderzoek noodzakelijk is

#### ➤ *Aanwijzingen voor het archeologisch potentieel, landschapshistoriek en gebruiksevolutie*

Het projectgebied is gelegen in de vallei van de Molenbeek en zoals de bodemkaart aantoont, betreft het in het zuiden vooral om droge tot natte leembodems zonder profielontwikkeling (alluviale en colluviale bodems). Het cartografisch materiaal toont aan dat de Kloosterstraat en de Diepestraat teruggaan tot 18<sup>de</sup> eeuwse wegtracés. Het overige deel van het projectgebied is zeker al reeds de late 18<sup>de</sup> eeuw in gebruik als akker- of weiland. Het grootste deel van het projectgebied is aldus nooit bewoond geweest.

Hieruit besluitend kunnen we het projectgebied opdelen in twee delen met de Molenbeek als grens:

- Het westelijke deel met de Kloosterstraat en de toegangsweg/parking naar VZW Ter Kimme, met een laag potentieel.
- Het oostelijke gedeelte t.h.v. het geplande bufferbekken, groenzone en de omleidingsweg, met hoog potentieel.

Het potentieel in de oostelijke helft heeft betrekking op de landschappelijke locatie waarin het projectgebied zich bevindt, nl. op de flanken van de Molenbeekvallei en de uitlopers van de Cotthembeekvallei. Op de flanken en oevers van deze beekvalleien kwamen in het verleden reeds sporen van menselijke aanwezigheid aan het licht zijn. Specifiek voor het projectgebied gaan de verwachtingen om grondsporen uit de metaaltijden, de Romeinse periode en de middeleeuwen. Mogelijks zelfs op verschillende niveaus, afgedekt door colluviale of alluviale pakketten. Het landschappelijke booronderzoek maakt evenwel duidelijk dat er geen begraven A-horizonten meer aanwezig zijn en de verwachting naar steentijdarcheologie zeer laag is.



Figuur 45. Aanduiding van het oostelijke en het westelijke gedeelte van het projectgebied op het GRB.

Het archeologisch potentieel van het westelijk deel wordt als laag ingeschat. Een deel van de werken situeert zich binnen het gabarit van de huidige Kloosterstraat waar sowieso als sprake is van sterke verstoring. De nieuwe toegangsweg/parking wordt eerder centraal in de beekvallei aangelegd waar het archeologisch potentieel beperkter is ten opzichte van de flanken en oevers van de beekvallei.

➤ *Wat is de impact van de geplande werken?*

De geplande werken binnen het projectgebied (9708,44m<sup>2</sup>) omvatten de riool- en wegeniswerken in de Kloosterstraat en de aanleg van een omleidingsweg naar de Diepestraat. In de **Kloosterstraat** komt er een **riolering** die bestaat uit twee buizen, de volledige **wegenis** wordt tegelijkertijd vernieuwd. Deze werken zorgen voor een minimale verstoring van ca. **2,60m** onder het maaiveld. Aangezien de opbouw van de inspectieputten niet gekend is, kan de maximale verstoring niet precies bepaald worden.

De werken ter hoogte van de **omleidingsweg** zijn meer uitgebreid:

- Vanaf de toegangsweg naar VZW Ter Kimme tot aan de Diepestraat gaat men een nieuwe **wegenis met riolering** aanleggen. De wegenis wordt geflankeerd door een wadi. De werken zullen zorgen voor een maximale verstoring van **3,75m** onder het maaiveld.
- Langs de omleidingsweg komt er een **bufferbekken** naast de Molenbeek, hiervoor zal een groot deel van het terrein afgegraven worden tot op **2,10m** onder het huidige maaiveld. In de bodem van het bufferbekken zullen elke 75cm vierkante houten palen ingeklopt worden tot op een diepte van **4,35m** onder het maaiveld.
- In het meest oostelijke deel van het projectgebied zal een **groenzone** aangelegd worden. In de ze groenzone wordt een **RWA-pompstation** voorzien. De opbouw van dit pompstation zal zeer lokaal voor een verstoring van **4,20m** onder het maaiveld zorgen. De overige verstoring zal bestaan uit plantputten voor de heesters die in een grid van 1m x 1m gepland worden en de hoogstammen die in een grid van 4m x 4m gepland worden.

➤ *Wat is het wetenschappelijk kennispotentieel van een eventueel aanwezige archeologische site op lokaal, regionaal en op Vlaams niveau?*

De vroegste vermelding van Sint-Lievens-Houtem in de geschreven bronnen dateert uit 976. Archeologisch onderzoek bevestigt dat de bewoningskern in Sint-Lievens-Houtem zich minstens sinds de volle middeleeuwen en mogelijk reeds in de vroege middeleeuwen rond de Sint-Michielskerk concentreert. Het oudste vastgestelde spoor op het Marktplaats dateert uit de volle middeleeuwen en samen met de volmiddeleeuwse sporen vastgesteld t.h.v. de kerk, is deze waarschijnlijk in verband te brengen met de hoeve van het domein Holthem. Proefputten buiten de kerk toonden ook aan dat de huidige 12de-eeuwse kerk een stenen voorloper kent. De funderingen van deze voorloper doorsnijden op hun beurt bewoningslagen en begravingen, hetgeen suggereert dat ook de stenen voorloper van de huidige kerk, een nog oudere (houten?) voorganger kende. Het historisch kaartmateriaal geeft tenslotte een beeld van de postmiddeleeuwse situatie, waarbij de kern van de bewoning in Sint-Lievens-Houtem gesitueerd blijft ter hoogte van de markt en de kerk.

Een eventueel archeologisch onderzoek zou meer informatie verschaffen over de landschappelijke en historische situatie ten zuiden van de historische bewoningskern van Sint-Lievens-Houtem. En zo mogelijks ook over oudere periodes dan de middeleeuwen, zoals de metaaltijden en de Romeinse periode. Het landschappelijke booronderzoek maakt evenwel duidelijk dat er geen begraven A-horizonten meer aanwezig zijn en de verwachting naar steentijdarcheologie zeer laag is.

➤ *Is er verder vooronderzoek noodzakelijk en welke vorm dient dit aan te nemen?*

We achten verder vooronderzoek wenselijk in het oostelijke gedeelte van het projectgebied, meer bepaald de zone ten oosten van de Molenbeek. Dit in de vorm van proefsleuven, teneinde een volledig inzicht te krijgen van de bodemopbouw en eventuele bewaarde archeologische sporen en op welk niveau(s) deze zich bevinden.

- 2.5.2.2 *AFBAKENING VAN ZONES WAAR GEEN ARCHEOLOGISCH ERFGOED AANWEZIG IS OF VERWACHT WORDT*  
Archeologisch erfgoed is niet verwacht in het westelijke gedeelte van het projectgebied, meer bepaald de zone ten oosten van de Molenbeek (zie Figuur 45).
- 2.5.2.3 *AFBAKENING VAN ZONES WAAR ARCHEOLOGISCH ERFGOED VASTGESTELD IS OF VERWACHT WORDT*  
Archeologisch erfgoed is mogelijk aanwezig in het oostelijke gedeelte van het projectgebied, meer bepaald de zone ten oosten van de Molenbeek, ter hoogte van het geplande bufferbekken en de omleidingsweg (zie Figuur 45).

### 3 BIBLIOGRAFIE

#### 3.1 LITERATUUR

- BRAEKMAN W. L.** (1995) Historische aantekeningen over Sint-Lievens-Houtem, *Het Land van Aalst* XLVII/4, 245-281.
- CALLEBAUT D. & DE GROOTE K.** (1988) Sint-Lievens-Houtem (O.-VI.): Sint-Michielskerk, *Archeologie* 1988/2, 202-203.
- CALLEBAUT D. & DE GROOTE K.** (1989) De Sint-Michielskerk in Sint-Lievens-Houtem (O.-VI.), *Archaeologia Mediaevalis* 12, 44.
- CHERRETTÉ B., RENIERE S. & VANHOLME N.** (2008) Sint-Lievens-Houtem Marktpllein, Archeologisch vooronderzoek, juli - augustus 2008, *Archeologierapport* 2, Erembodegem: SOLVA.
- CLEMENT C., PEDE R., KLINKENBORG S., GUILLAUME V. & CHERRETTÉ B.** 2020. Sint-Lievens-Houtem Marktpllein, Archeologisch onderzoek, *Archeologierapport* 195, Erembodegem, SOLVA.
- DE GROOTE K., MOENS J. & DE CLERCQ W.** (2001a) Laatmiddeleeuwse tonwaterput aan het Marktpllein te Sint-Lievens-Houtem (O.-VI.), *Archaeologia Mediaevalis* 21, 36.
- DE GROOTE K., MOENS J. & DE CLERCQ W.** (2001b) Sint-Lievens-Houtem. Een laatmiddeleeuwse tonwaterput aan het Marktpllein, *Monumentenzorg en Cultuurpatrimonium. Jaarverslag van de Provincie Oost-Vlaanderen 2000*, 222-225.
- DESCHEPPER E., RUBEN P. & CHERRETTÉ B.** (2017) Sint-Lievens-Houtem – Eilandbos. Herontwikkeling van een oude textielfabriek. Archeologienota (bureauonderzoek), *Archeologierapport* 88, Erembodegem: SOLVA.
- KLINKENBORG S., Taelman E. & CHERRETTÉ B.** (2013) Sint-Lievens-Houtem Eiland, Archeologisch onderzoek, februari - maart en mei 2011, *Archeologierapport* 24, Erembodegem: SOLVA.
- SEVENANT M., MENSCHAERT J., COUVREUR M., RONSE A., ANTROP M., GEYPENS M., HERMY M. EN DE BLUST G.** (2002) *Ecodistricten: Ruimtelijke eenheden voor gebiedsgericht milieubeleid in Vlaanderen. Deelrapport II: Afbakening van ecodistricten en ecoregio's: Verklarende teksten*. Onuitgegeven rapport.
- VANDENBORRE H.** (1997) *Materiaal-wetenschappelijk onderzoek van de zuidelijke kapel en portaal in de St.Michaëlkerk (1997)*, ongepubliceerd verslag.
- VAN DER KELEN I.** (1988) *Opgravingen in en om de kerk van Sint-Lievens-Houtem 1988*, ongepubliceerd verslag.
- VAN EENHOOGHE D.** (1997) *Opgravingen in de St.Michaëlkerk te Sint-Lievens-Houtem (11-28 aug 1997)*, ongepubliceerd verslag.
- VERHULST A.** (1995). *Landschap en landbouw in middeleeuws Vlaanderen*, Brussel: Gemeentekrediet.

#### 3.2 WEBSITES

*Laatste raadpleging op 15/11/2023*

Korenwatermolen, Agentschap Onroerend Erfgoed: <https://id.erfgoed.net/erfgoedobjecten/9532>

Korenwatermolen en omgeving, Agentschap Onroerend Erfgoed:  
<https://inventaris.onroerenderfgoed.be/aanduidingsobjecten/10916>

Parochiekerk Sint-Michiel met kerkhof, Agentschap Onroerend Erfgoed: <https://id.erfgoed.net/erfgoedobjecten/9527>

Pastorie Sint-Michielsparochie, Agentschap Onroerend Erfgoed: <https://id.erfgoed.net/erfgoedobjecten/9528>

<https://www.dov.vlaanderen.be>

<https://www.geopunt.be>

<https://inventaris.onroerenderfgoed.be>

<https://geo.onroerenderfgoed.be>

<https://maps.google.be>

<http://www.cartesius.be>

<http://cai.onroerendergoed.be/>